



# PT 空心钥匙转舌式门锁 固定锁芯

- 7个锁片结构可增强安全性
- 类似钥匙、不同配匙或自定钥匙代码选项
- 锁舌需另外订购

### 材料与表面处理

锌合金, 镀铬

### 性能详述

锁舌的平均极限载荷: 645N

### 配件

请参阅第169页

### 安装说明

1. 安装固定螺母并锁紧至 5N·m最大
2. 把锁舌安装在组件上, 据旋向和夹距恰当定位
3. 安装锁紧垫圈和锁舌固定螺母。锁紧至2N·m

### 零件号选项

参阅表格

门锁零件号(无锁舌)

门锁和锁舌需另外订购

锁舌请参阅第171页

### 非密封型销簧锁

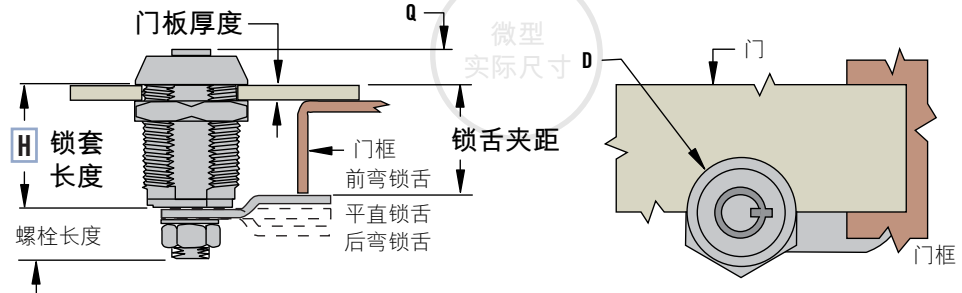

| 系列 | 非密封型销簧锁 |      |
|----|---------|------|
|    | Q       | D    |
| 标准 | 6.8     | ∅ 22 |

| 系列 | 安装            |          |      |
|----|---------------|----------|------|
|    | X             | Y        | Z    |
| 标准 | 16.26 - 16.36 | ∅ 19±0.2 | 19±2 |

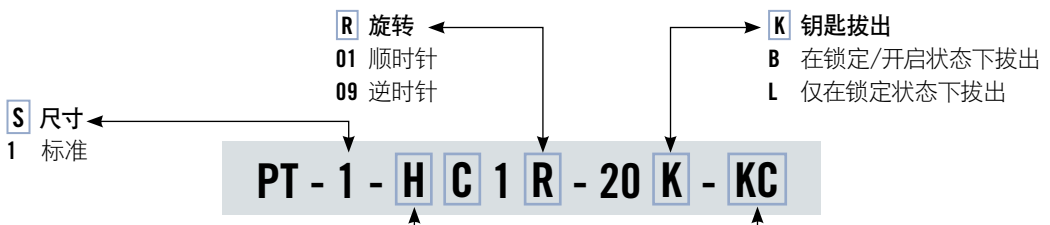
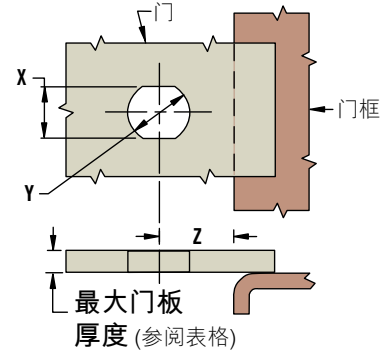
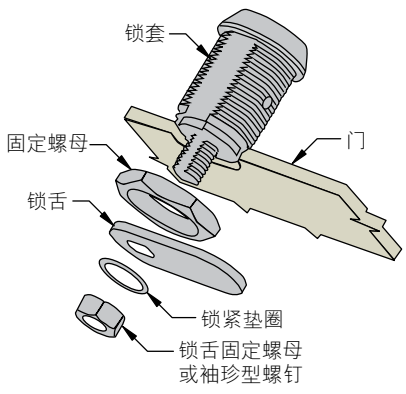

| H 锁套长度编号 | 锁套长度 | 螺栓长度 | 最大门板厚度 |
|----------|------|------|--------|
| 1        | 12.7 | 8.9  | 5.1    |
| 2        | 17.5 | 9.5  | 10.9   |
| 3        | 23.8 | 9.5  | 15.9   |
| 4        | 30.5 | 9.5  | 22.9   |
| 5        | 36.5 | 9.5  | 28.9   |

- KC** 钥匙代码
- KA 类似钥匙T0001(提供两把钥匙)
  - KD 不同钥匙  
非万能钥匙系统中的50种  
钥匙代码 (T0001至T0050)  
(提供两把钥匙)

其他选项可供选择。有关种类、零件号、安装及规格的详细信息, 请访问



尺寸单位为毫米, 除非另有声明

# PT 空心钥匙转舌式门锁

## 锁舌和安装



| 锁舌夹距    |         |         |         |         | 最大门板厚度 | 锁套长度编号 |
|---------|---------|---------|---------|---------|--------|--------|
| 19.0    | 15.9    | 12.7    | 9.5     | 6.4     | 5.1    | 1      |
| 23.8    | 20.7    | 17.5    | 14.3    | 11.2    | 10.9   | 2      |
| 30.1    | 27      | 23.8    | 20.6    | 17.5    | 15.9   | 3      |
| 36.8    | 33.7    | 30.5    | 27.3    | 24.2    | 22.9   | 4      |
| 42.8    | 39.7    | 36.5    | 33.3    | 30.2    | 28.9   | 5      |
| 锁舌零件号   |         |         |         |         | 锁钩方位   |        |
| 后弯锁舌    |         | 平直锁舌    |         | 前弯锁舌    |        | 锁钩方位   |
| PT-T409 | PT-T209 | PT-T009 | PT-T209 | PT-T409 | 无锁钩    |        |
| PT-W409 | PT-W209 | PT-F009 | PT-F209 | PT-F409 | 左锁钩    |        |
| PT-F409 | PT-F209 | PT-W009 | PT-W209 | PT-W409 | 右锁钩    |        |

也可使用网站[www.southco.com](http://www.southco.com)在线选配

### 锁舌样式

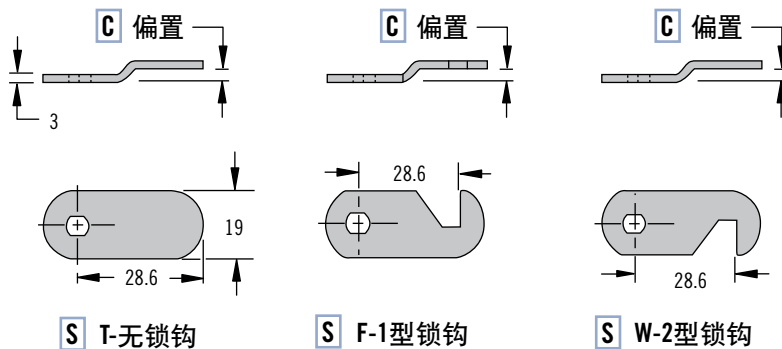

**S** T-无锁钩

**S** F-1型锁钩

**S** W-2型锁钩



### S 锁舌样式

- T 无锁钩
- F 1型锁钩
- W 2型锁钩

PT - **S** **C** 09

### C 锁舌偏置

- 0 不偏置
- 2 3.2
- 4 6.4

| 系列 | T型锁舌无锁钩 |      |   |
|----|---------|------|---|
|    | A       | B    | C |
| 标准 | 19      | 28.6 | 3 |



### 材料与表面处理

镀钢

- 请在**褐色**部分找出符合您应用的锁舌夹距。若间距在两个值之间, 则选择较大的值。

附注: 对于可用于多种锁套长度的锁舌夹距, 根据可允许的最大门板厚度, 请尽可能选择锁套最短的值。

- 查看该值右侧灰色部分的最大门板厚度值, 验证您的门板厚度是否在所列的最大门板厚度范围内。验证完毕后, 选择锁套长度并用锁套长度编号标注。

- 返回**褐色**部分原先显示的夹距值, 然后垂直向下移至**绿色**部分。**绿色**部分显示为适合您间距的锁舌。

- 在**蓝色**部分选择所需的锁舌方位和样式后, 便已选定适合您应用的锁舌零件号。

### 零件号选项

参阅表格

门锁和锁舌需另外订购

锁舌零件号(无门锁)

有关门锁选择, 请参阅第194页

