



CN 助推/助拔装置

助拔器

材料与表面处理

模块助拔器:

杠杆和滑块:

尼龙加玻纤, 白色

基座: 压铸锌, 镀镍

销钉和弹簧: 不锈钢, 钝化

盲板助拔器:

杠杆: 尼龙加玻纤, 白色

基座: 聚碳酸酯, 白色

销钉: 不锈钢, 钝化

迷你模块助拔器:

杠杆和锁扣: 聚碳酸酯, 灰色

基座: 压铸锌, 本色

销钉: 不锈钢, 钝化

性能详述

阻燃等级: UL94-V0级别的塑料组件

模块助拔器

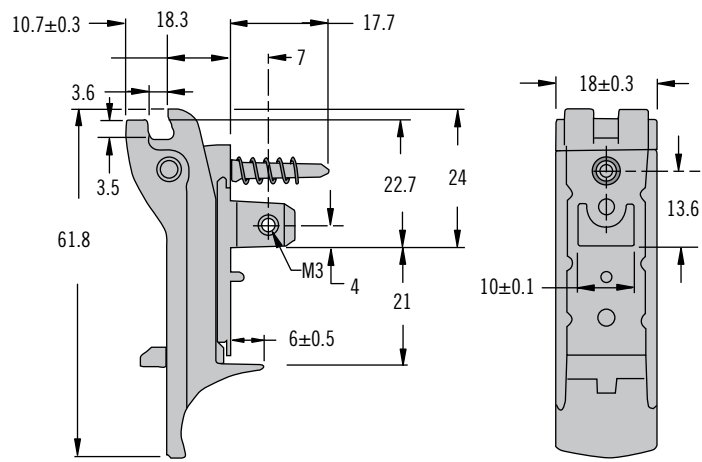

实际尺寸

盲板助拔器

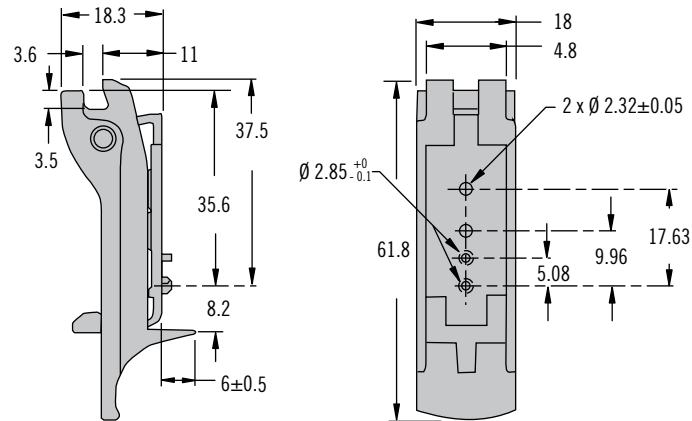

实际尺寸

迷你模块助拔器

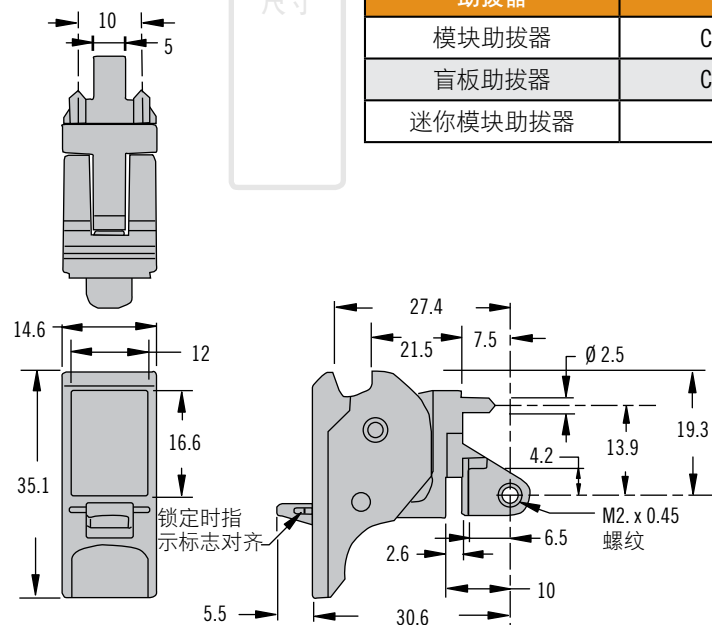

实际尺寸

| 助拔器 | 零件号 |
|---------|-----------|
| 模块助拔器 | CN-10-3-A |
| 盲板助拔器 | CN-10-9-A |
| 迷你模块助拔器 | CN-11 |

其他可用选项。有关种类、零件号、安装及规格的详细信息, 请访问



www.southco.com/CN

尺寸单位为毫米, 除非另有声明

southco
CONNECT · CREATE · INNOVATE