



P7 AdvancedMC® 助推/助拔装置 拉伸模块手柄

- 压铸结构，性能好，结实可靠
- 在三个明显的位置实现主动的止动功能
- 适合所有现有的微动开关位置
- 自定颜色可供选择

材料与表面处理

手柄/锁杆、锁套和拉手
锌合金，光亮铬酸盐表层

附注

*光管需另外订购

其他可用选项。有关种类、零件号、安装及规格的详细信息，请访问



www.southco.com/P7

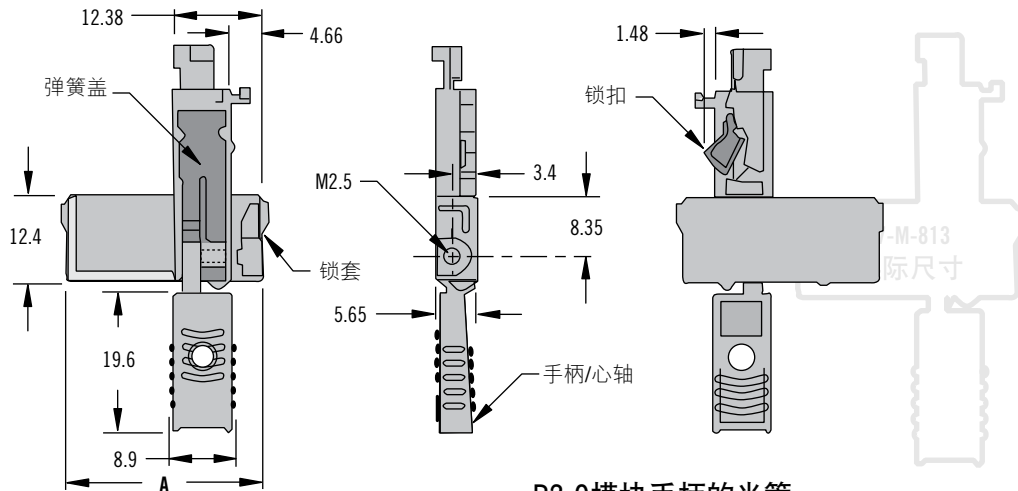

R2.0 模块手柄的光管

零件号		手柄尺寸	A
模块手柄	R2.0光管*		
P7-M-811-000	P7-10-812	小巧型3HP	12.50
P7-M-812-000	P7-10-812	中等尺寸4HP	17.55
P7-M-813-000	P7-10-812	完全尺寸6HP	27.55

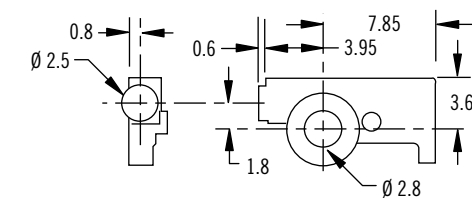

P7 AdvancedMC® 助推/助拔装置 埋入式模块手柄

- 埋入式按钮可防止手柄障碍
- 埋入式按钮，外形更加美观
- 内置锁定销功能

材料与表面处理

手柄/锁杆：锌合金、黑色环氧喷涂

锁套、盖板和拉手：锌合金、光亮镀镍

光管：透明聚碳酸酯

ATCA是PICMG® - PCI Industrial Computer Manufacturers Group, Inc 的注册商标。

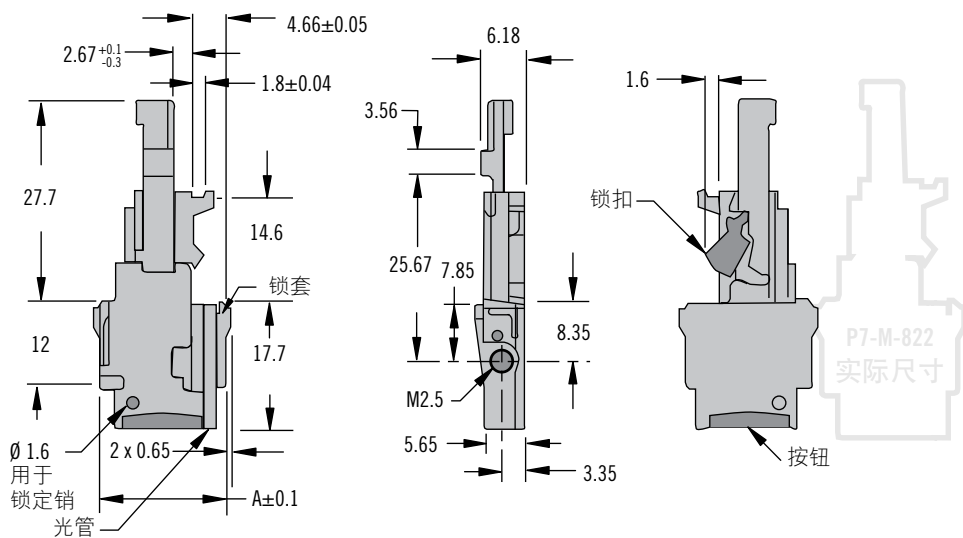

零件号	手柄尺寸	A
P7-M-822	中等尺寸4HP	17.55
P7-M-823	完全尺寸6HP	27.55

其他可用选项。有关种类、零件号、安装及规格的详细信息，请访问



www.southco.com/P7

尺寸单位为毫米，除非另有声明

P7 AdvancedMC® 助推/助拔装置 操作

操作

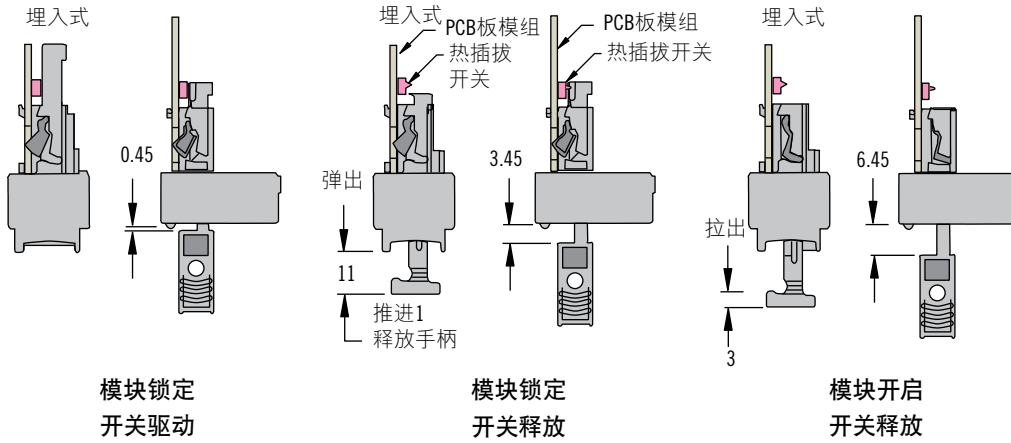

其他可用选项。有关种类、零件号、安装及规格的详细信息，请访问



www.southco.com/P7

P7 AdvancedMC® 光管支架



R2.0

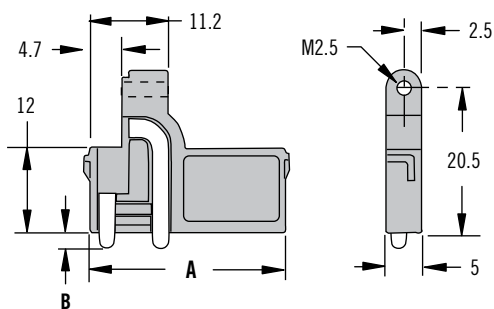

零件号	支架尺寸	A	B
P7-L-811	小巧型	12.50	2.1
P7-L-812	中等尺寸	17.55	
P7-L-813	完全尺寸	27.55	
P7-L-811-11	小巧型埋入式	12.50	0.3
P7-L-812-11	中等尺寸埋入式	17.55	
P7-L-813-11	完全尺寸埋入式	27.55	

- 可以轻松卡入面板
- 支架包括光管和光管套
- 兼容所有标准的
Advanced MC面板

材料与表面处理

光管套: 锌合金、光亮铬酸盐表

光管: 透明聚碳酸酯

附注

有关R1.0光管支架，请参阅
www.southco.com

ATCA是PICMG® - PCI Industrial Computer Manufacturers Group, Inc的注册商标。



尺寸单位为毫米，除非另有声明



www.southco.com/P7

P7 AdvancedMC[®]助推/助拔装置

模块手柄和光管支架面板准备

安装说明

1. 将手柄组件和光管支架卡入面板中。
2. 对于R2.0, 请将蓝色LED光管固定在手柄组件和面板上。光管应靠在手柄组件的外壁上。
3. PCB板滑入到位, 并用螺钉加以固定。蓝色LED光管位于PCB板器件2面上。

附注

所有面板的准备公差±0.1

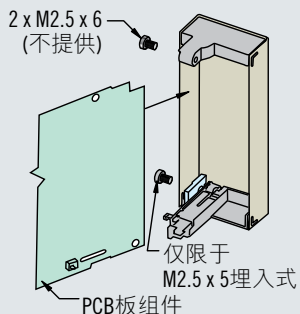
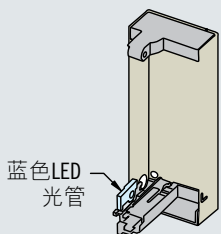
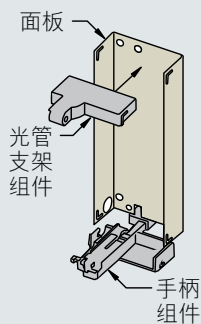

面板准备光管支架

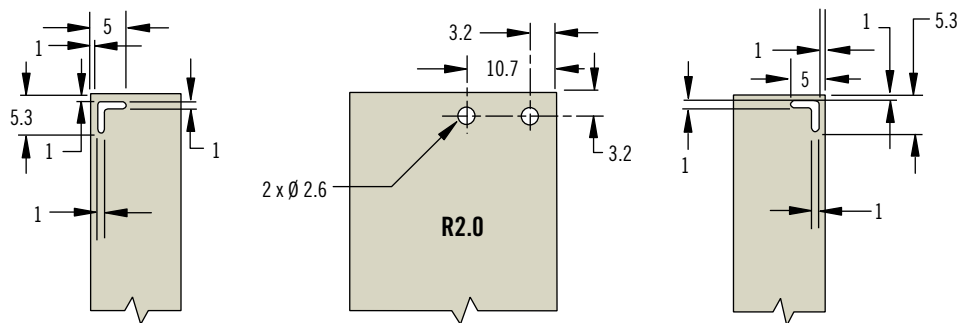
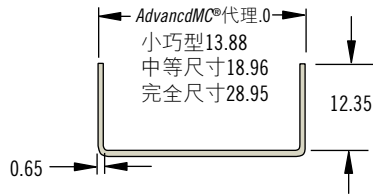

面板准备模块手柄

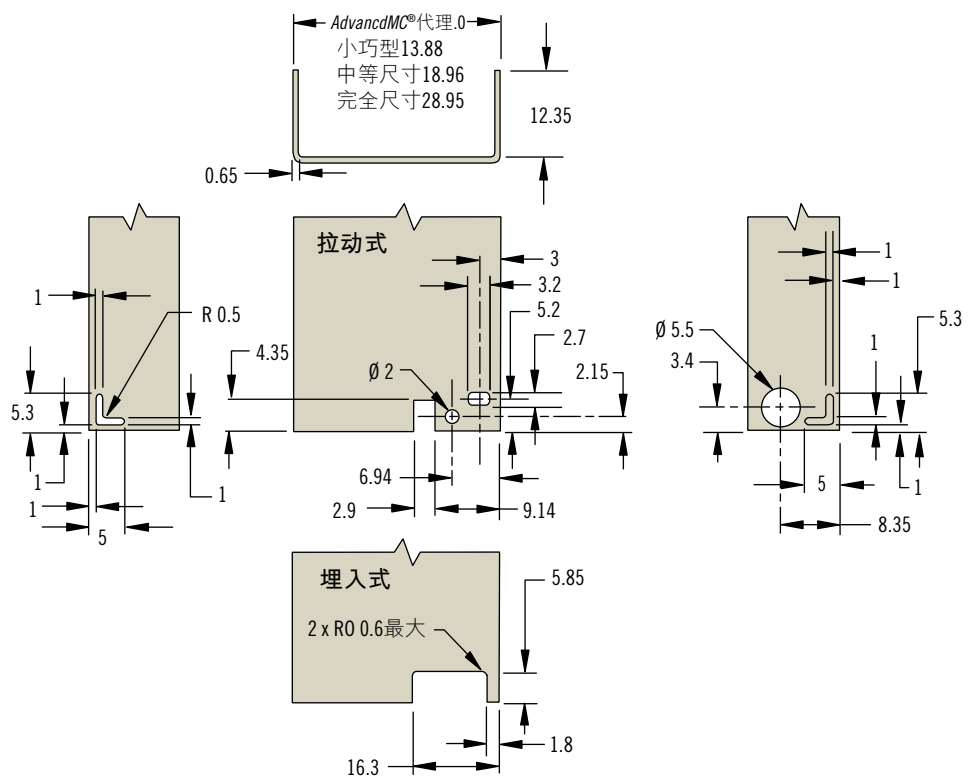

其他可用选项。有关种类、零件号、安装及规格的详细信息, 请访问



www.southco.com/P7

ATCA是PICMG[®] - PCI Industrial Computer Manufacturers Group, Inc.的注册商标。

尺寸单位为毫米, 除非另有声明

PCB板准备

PCB板器件1面

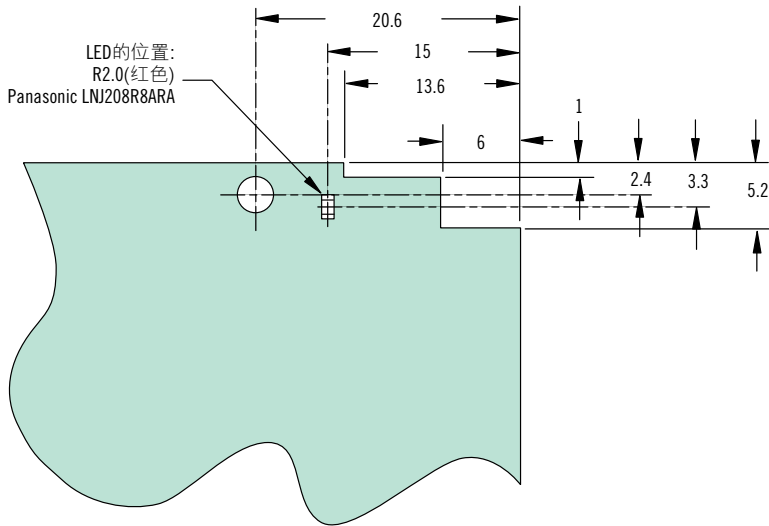

PCB板器件2面

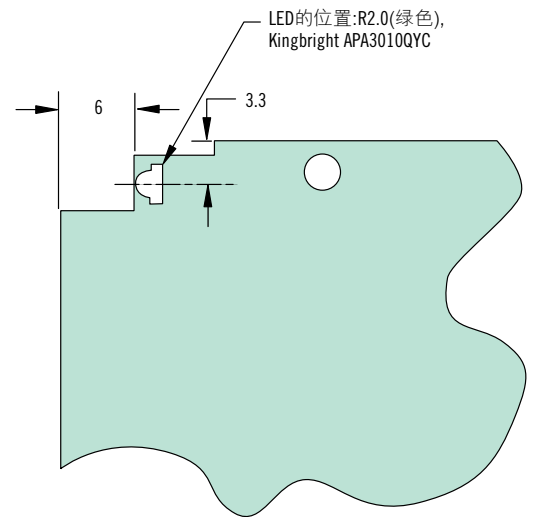

PCB板器件1面

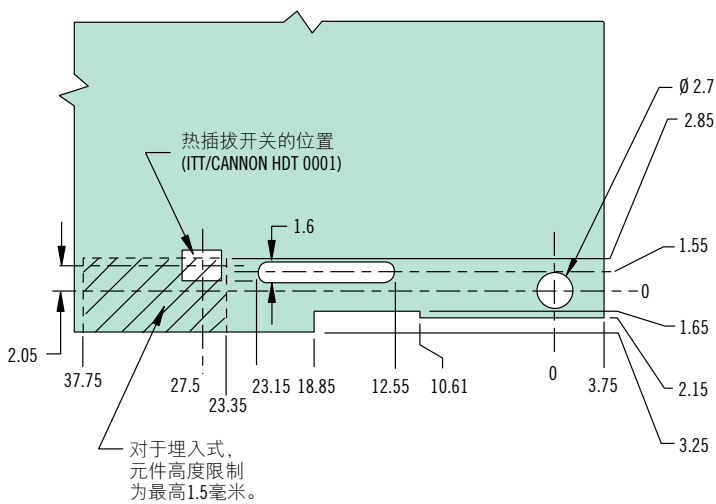

PCB板器件2面

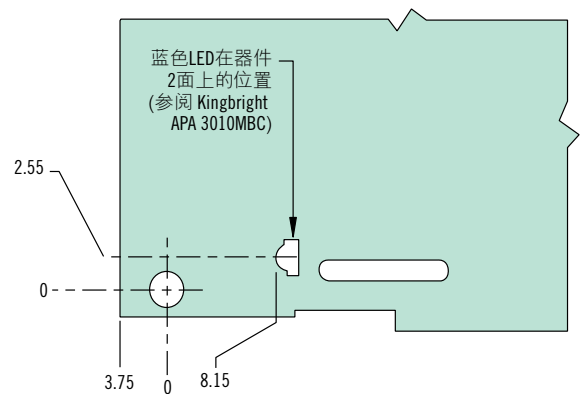

ATCA是PICMG[®] - PCI Industrial Computer Manufacturers Group, Inc的注册商标。