



D8 DZUS® PANEX 1/4转快锁式紧固件

螺栓·尺寸4

材料及表面处理

螺栓: 钢, 镀锌铬酸盐或镀铬
手环盖: ABS, 黑色

82

85

D8

D9

D1

D4

D5

D7

NY

H 头型 - 工具驱动

圆形一字头

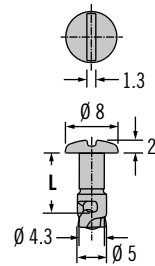

实际尺寸

内六角头

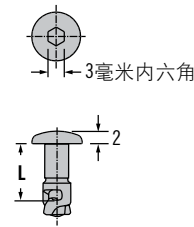

十字头

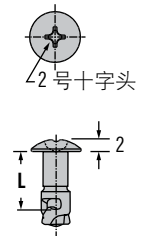

H 头型 - 手动驱动

翼形

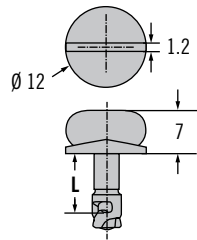

实际尺寸

手环形

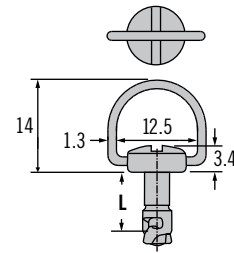

实际尺寸

安装说明

手环盖: 挡圈须置于螺栓头底部, 使其与表面齐平

挡圈零件号

D8-324-100-040(请参阅第397页)

选装手环盖

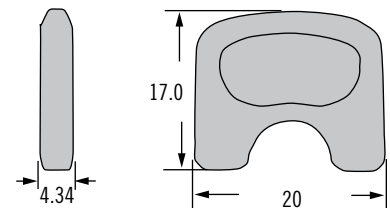

手环盖零件号

D8-4-B-000

螺栓面板准备

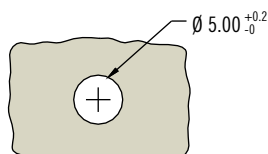

其他可用选项。有关种类、零件号、安装及规格的详细信息, 请访问



www.southco.com/D8

尺寸单位为毫米, 除非另有声明

DZUS®

southco®
CONNECT · CREATE · INNOVATE

D8 DZUS® PANEX 1/4转快锁式紧固件

螺栓选择·尺寸4



零件号选择

H 头型

- 1 一字头
- 2 内六角头
- 3 翼形
- 4 手环形
- 7 十字头

K 长度

输入以下选择表格中的数字

D8 - 314 - H K - F

F 表面处理

- 170 镀铬
- 190 镀锌
- 191 镀锌,黑色

螺栓长度表											
A		B		C		D		E		K	L ±.15
TMT范围: D8-334-400-121 D8-334-500-121	TMT范围: D8-334-300-121 D8-334-310-121	TMT范围: D8-334-200-190	TMT范围: D8-334-100-300	TMT范围: D8-334-110-190	最小	最大	最小	最大	最小		
1.0	1.9	1.5	2.4	~	~	~	~	~	~	08	8
2.0	2.9	2.5	3.4	~	~	~	~	~	~	09	9
3.0	3.9	3.5	4.4	~	~	0.7	1.6	1.7	2.6	10	10
4.0	4.9	4.5	5.4	~	~	1.7	2.6	2.7	3.6	11	11
5.0	5.9	5.5	6.4	1.5	2.4	2.7	3.6	3.7	4.6	12	12
6.0	6.9	6.5	7.4	2.5	3.4	3.7	4.6	4.7	5.6	13	13
7.0	7.9	7.5	8.4	3.5	4.4	4.7	5.6	5.7	6.6	14	14
8.0	8.9	8.5	9.4	4.5	5.4	5.7	6.6	6.7	7.6	15	15
9.0	9.9	9.5	10.4	5.5	6.4	6.7	7.6	7.7	8.6	16	16
10.0	10.9	10.5	11.4	6.5	7.4	7.7	8.6	8.7	9.6	17	17
11.0	11.9	11.5	12.4	7.5	8.4	8.7	9.6	9.7	10.6	18	18
12.0	12.9	12.5	13.4	8.5	9.4	9.7	10.6	10.7	11.6	19	19
13.0	13.9	13.5	14.4	9.5	10.4	10.7	11.6	11.7	12.6	20	20
14.0	14.9	14.5	15.4	10.5	11.4	11.7	12.6	12.7	13.6	21	21
15.0	15.9	15.5	16.4	11.5	12.4	12.7	13.6	13.7	14.6	22	22
16.0	16.9	16.5	17.4	12.5	13.4	13.7	14.6	14.7	15.6	23	23
17.0	17.9	17.5	18.4	13.5	14.4	14.7	15.6	15.7	16.6	24	24
18.0	18.9	18.5	19.4	14.5	15.4	15.7	16.6	16.7	17.6	25	25
19.0	19.9	19.5	20.4	15.5	16.4	16.7	17.6	17.7	18.6	26	26
20.0	20.9	20.5	21.4	16.5	17.4	17.7	18.6	18.7	19.6	27	27
21.0	21.9	21.5	22.4	17.5	18.4	18.7	19.6	19.7	20.6	28	28
22.0	22.9	22.5	23.4	18.5	19.4	19.7	20.6	20.7	21.6	29	29
23.0	23.9	23.5	24.4	19.5	20.4	20.7	21.6	21.7	22.6	30	30

选择合适的紧固件:

1. 选择搭扣

参阅第394-396页选择搭扣

2. 选择挡圈和配件

参阅第397页选择并注明调节值

3. 指定螺栓长度

使用所选搭扣的计算公式计算被锁物的总厚度(TMT)。使用长度选择表(左)查找TMT范围, 使用所选搭扣给定的列(A、B、C、D或E)查找K。

4. 完成螺栓零件号

通过指定头型H、螺栓长度K和材料M

例如:

对于铆接型

D8-334-400-121, 请使用A栏

若TMT值计算为5.2, 则K=12

对于钢、镀锌材料中的一字头型, 完整的零件号为:

D8-314-112-190

参阅第377页的完整示例。

其他可用选项。有关种类、零件号、安装及规格的详细信息, 请访问



www.southco.com/D8



D8 DZUS® PANEX 1/4转快锁式紧固件

搭扣·尺寸4

材料及表面处理

钢, 浸锌涂层

82

安装说明

85

使用Ø3铆钉安装

D8

零件号

D9

参阅表格

D1

附注

D4

在第393页上的螺栓长度表中选择螺栓长度时, 可使用图示的螺栓选择栏

D5

D7

铆接型

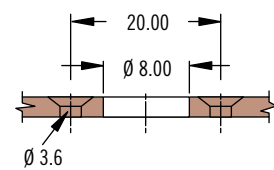
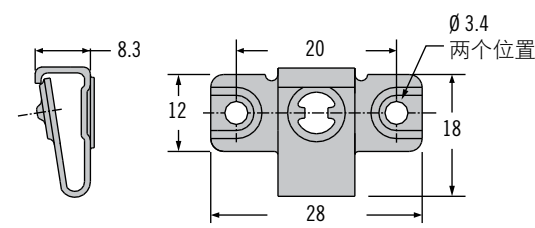

实际尺寸

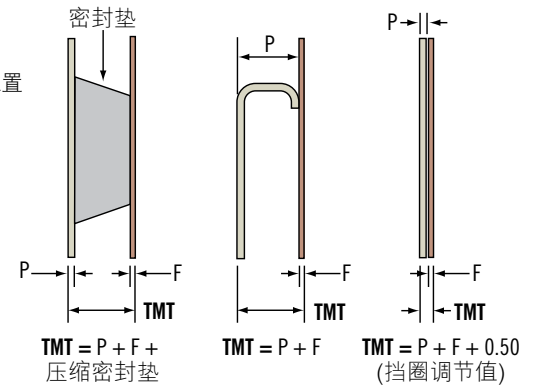

零件号	螺栓选择栏
D8-334-400-121	A

材料及表面处理

钢, 浸锌涂层

NY

零件号

参阅表格

附注

在第393页上的螺栓长度表中选择螺栓长度时, 可使用图示的螺栓选择栏

焊接型

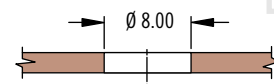
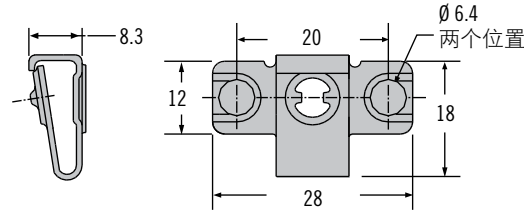

实际尺寸

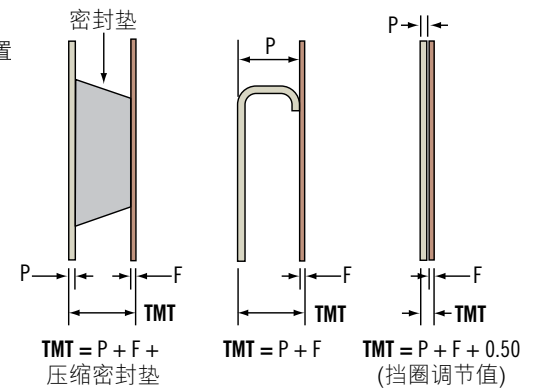

零件号	螺栓选择栏
D8-334-500-121	A

材料及表面处理

钢, 浸锌涂层

零件号

参阅表格

附注

在第393页上的螺栓长度表中选择螺栓长度时, 可使用图示的螺栓选择栏

侧面固定型

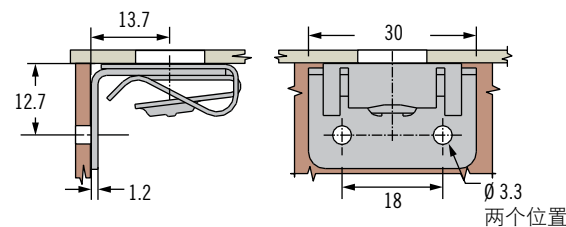

实际尺寸

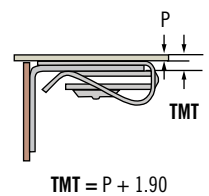

零件号	螺栓选择栏
D8-334-310-121	B

其他可用选项。有关种类、零件号、安装及规格的详细信息, 请访问



www.southco.com/D8

尺寸单位为毫米, 除非另有声明

DZUS®

southco®
CONNECT · CREATE · INNOVATE

D8 DZUS® PANEX 14转快锁式紧固件

搭扣·尺寸4



395

夹紧型

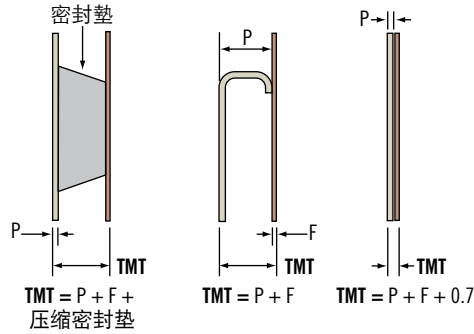
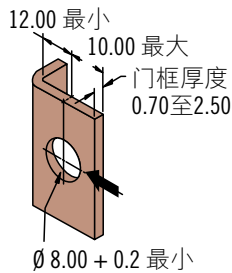
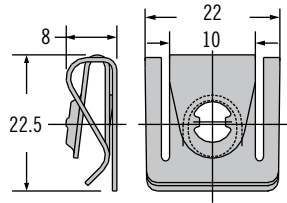

材料及表面处理

钢, 浸锌涂层

82

85

D8

D9

D1

D4

D5

D7

NY

零件号

参阅表格

附注

在第393页上的螺栓长度表中选择螺栓长度时, 可使用图示的螺栓选择栏



零件号	螺栓选择栏
D8-334-300-121	B

前端固定

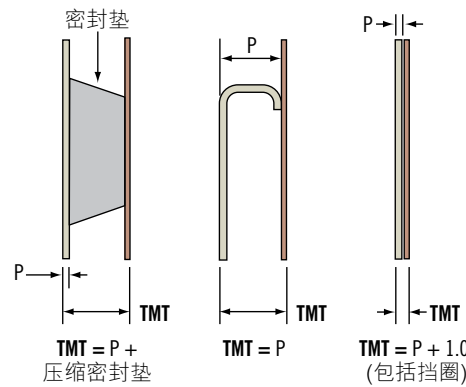
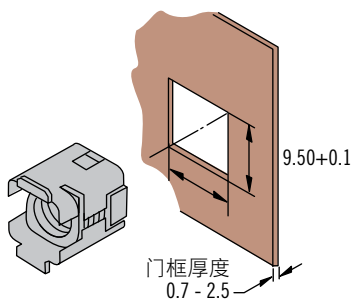
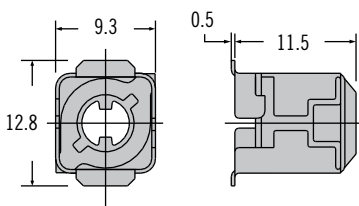

材料及表面处理

钢, 镀锌和不锈钢

安装

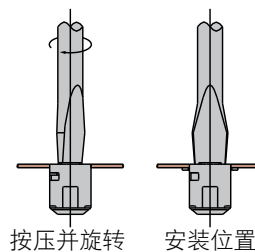

零件号

参阅表格

附注

在第393页上的螺栓长度表中选择螺栓长度时, 可使用图示的螺栓选择栏

零件号	螺栓选择栏
D8-334-200-190	C

其他可用选项。有关种类、零件号、安装及规格的详细信息, 请访问



www.southco.com/D8



D8 DZUS® PANEX 1/4转快锁式紧固件

搭扣·尺寸4

材料及表面处理

黄铜和钢, 镀锌或不锈钢

安装说明

按压搭扣, 使其与门框齐平

附注

图示的安装搭扣与门框齐平。要去除门框和外面板之间的缝隙, 安装厚度必须 \geq 所选挡圈的厚度。需将此厚度增加至TMT。

压入型 - 前端固定

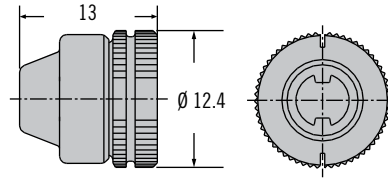

实际尺寸

实体安装

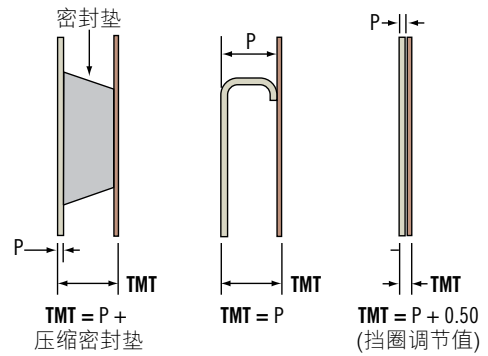
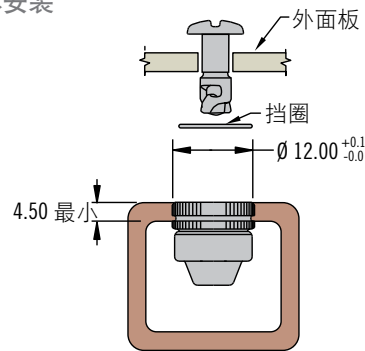

封闭安装

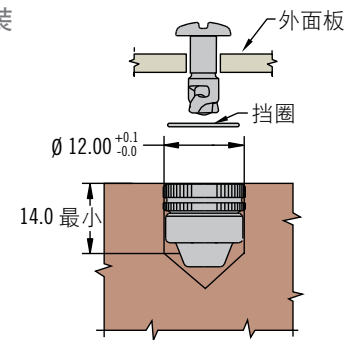

零件号	螺栓选择栏
D8-334-100-300	D

材料及表面处理

钢, 镀锌

附注

适用于硬度为RB85或更低的低碳钢、铝和退火状态的不锈钢
请参阅第543页的安装指南

压入型 - 自紧型

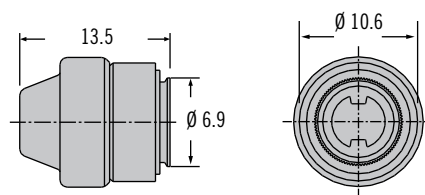

实际尺寸

零件号

参阅表格

附注

在第393页上的螺栓长度表中选择螺栓长度时, 可使用图示的螺栓选择栏

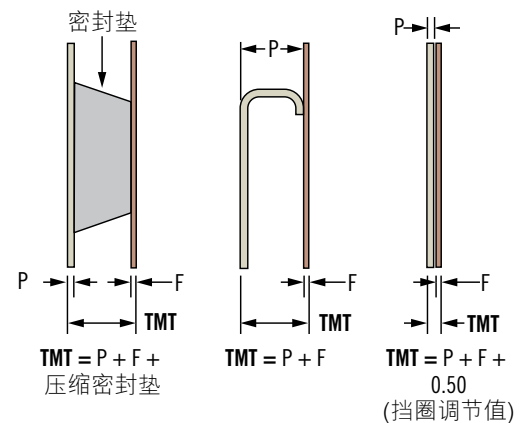
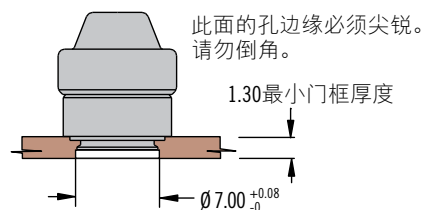

零件号	螺栓选择栏
D8-334-110-190	E

其他可用选项。有关种类、零件号、安装及规格的详细信息, 请访问



www.southco.com/D8

尺寸单位为毫米, 除非另有声明

DZUS®

southco®
CONNECT · CREATE · INNOVATE

D8 DZUS® PANEX 1/4转快锁式紧固件

挡圈·配件·尺寸4



按压式挡圈

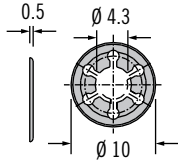

按压式塑料挡圈

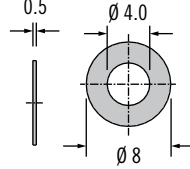

材料及表面处理

参阅表格

零件号

参阅表格

类型	零件号	材料	调节值
按压式塑料	D8-324-100-040	高密度聚乙烯, 本色	包含于TMT计算中
按压式	D8-324-101-200	不锈钢	

82

85

D8

D9

D1

D4

D5

D7

NY



固定弹簧 (必须用钢挡圈固定)

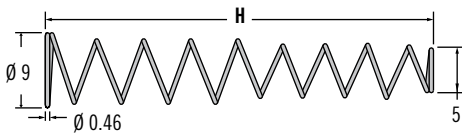

带固定弹簧

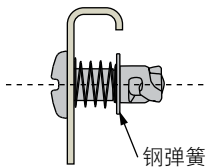

不带固定弹簧

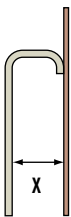
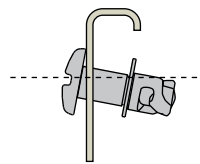

零件号	H	X最小	X最大
D8-324-200-200	48	14	44
D8-324-201-200	20	5	16

其他可用选项。有关种类、零件号、安装及规格的详细信息, 请访问



www.southco.com/D8



D8 DZUS® PANEX 1/4转快锁式紧固件

螺栓·尺寸6

材料及表面处理

螺栓: 钢, 镀锌铬酸盐, 镀铬或
不锈钢

钥匙: 钢, 镀锌铬酸盐

手环盖: ABS, 黑色

配件

防撬螺栓钥匙:

零件号: D8-316-007-969



H 头型 - 工具驱动

圆形一字头

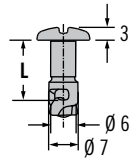
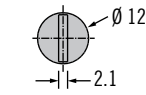

内六角头

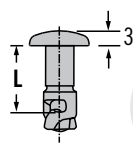
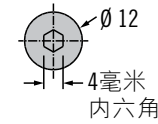

十字头

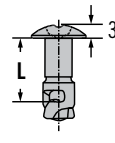
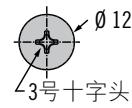

防撬型

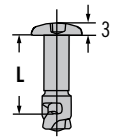
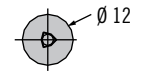

H 头型 - 手动驱动

翼形

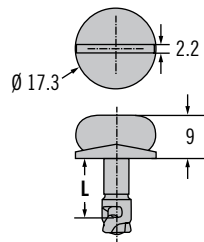

实际尺寸

手环

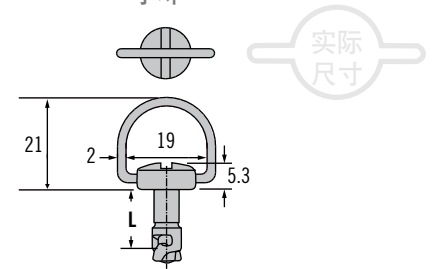

实际尺寸

安装说明

手环盖: 挡圈须置于螺栓头底部, 使其与表面齐平

挡圈零件号

D8-326-100-040

(请参阅第403页)

选装手环盖

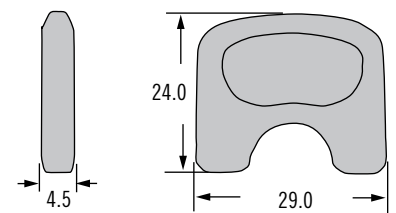
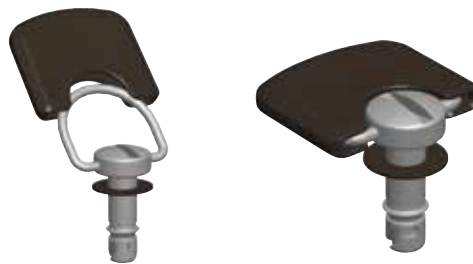

手环盖零件号

D8-6-B-000

螺栓面板准备

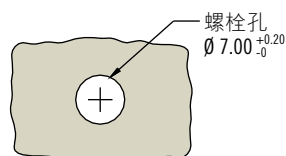

其他可用选项。有关种类、零件号、安装及规格的详细信息, 请访问



www.southco.com/D8

尺寸单位为毫米, 除非另有声明

DZUS®

southco®
CONNECT · CREATE · INNOVATE

D8 DZUS® PANEX 1/4转快锁式紧固件

螺栓选择·尺寸6



零件号选择

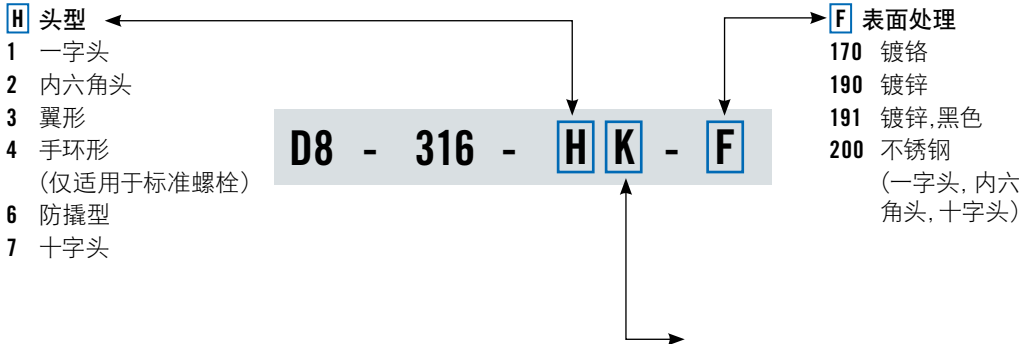

选择合适的紧固件:

1. 选择搭扣

参阅第400-402页选择搭扣

2. 选择挡圈和配件

参阅第403页选择并注明调节值

3. 指定螺栓长度

使用所选搭扣的计算公式计算被锁物的总厚度(TMT)。

使用螺栓长度选择表(左)查找TMT范围, 使用所选搭扣给定的列(A、B、C、D或E)。

4. 完成螺栓零件号

通过指定头型**H**、螺栓长度**K**和材料**M**

例如:

对于铆接型

D8-336-400-121, 请使用A栏

若TMT值计算为5.2, 则3K=12

对于钢材料中的一字头型, 完整的

零件号为: D8-316-112-190

可参阅第377页的完整示例。

螺栓长度表

A		B		C		D		E		K	L ±.15
TMT范围: D8-336-400-121 D8-336-500-121		TMT范围: D8-336-300-121 D8-336-310-121 D8-336-330-121		TMT范围: D8-336-200-190		TMT范围: D8-336-100-300		TMT范围: D8-336-110-190			
最小	最大	最小	最大	最小	最大	最小	最大	最小	最大		
~	~	1.5	2.4	~	~	~	~	~	~	09	9
2.5	3.4	2.5	3.4	~	~	~	~	~	~	10	10
3.5	4.4	3.5	4.4	~	~	~	~	~	~	11	11
4.5	5.4	4.5	5.4	~	~	0.7	1.6	1.7	2.6	12	12
5.5	6.4	5.5	6.4	~	~	1.7	2.6	2.7	3.6	13	13
6.5	7.4	6.5	7.4	~	~	2.7	3.6	3.7	4.6	14	14
7.5	8.4	7.5	8.4	~	~	3.7	4.6	4.7	5.6	15	15
8.5	9.4	8.5	9.4	0.8	1.7	4.7	5.6	5.7	6.6	16	16
9.5	10.4	9.5	10.4	1.8	2.7	5.7	6.6	6.7	7.6	17	17
10.5	11.4	10.5	11.4	2.8	3.7	6.7	7.6	7.7	8.6	18	18
11.5	12.4	11.5	12.4	3.8	4.7	7.7	8.6	8.7	9.6	19	19
12.5	13.4	12.5	13.4	4.8	5.7	8.7	9.6	9.7	10.6	20	20
13.5	14.4	13.5	14.4	5.8	6.7	9.7	10.6	10.7	11.6	21	21
14.5	15.4	14.5	15.4	6.8	7.7	10.7	11.6	11.7	12.6	22	22
15.5	16.4	15.5	16.4	7.8	8.7	11.7	12.6	12.7	13.6	23	23
16.5	17.4	16.5	17.4	8.8	9.7	12.7	13.6	13.7	14.6	24	24
17.5	18.4	17.5	18.4	9.8	10.7	13.7	14.6	14.7	15.6	25	25
18.5	19.4	18.5	19.4	10.8	11.7	14.7	15.6	15.7	16.6	26	26
19.5	20.4	19.5	20.4	11.8	12.7	15.7	16.6	16.7	17.6	27	27
20.5	21.4	20.5	21.4	12.8	13.7	16.7	17.6	17.7	18.6	28	28
21.5	22.4	21.5	22.4	13.8	14.7	17.7	18.6	18.7	19.6	29	29
22.5	23.4	22.5	23.4	14.8	15.7	18.7	19.6	19.7	20.6	30	30

其他可用选项。有关种类、零件号、安装及规格的详细信息, 请访问



www.southco.com/D8



D8 DZUS® PANEX 1/4转快锁式紧固件

搭扣·尺寸6

材料及表面处理

钢, 浸锌涂层或不锈钢

82

安装说明

使用Ø3铆钉安装

85

D8

零件号

参阅表格

D9

D1

附注

在第399页上的螺栓长度表中选择螺栓长度时, 可使用图示的螺栓选择栏

D4

D5

D7

铆接型

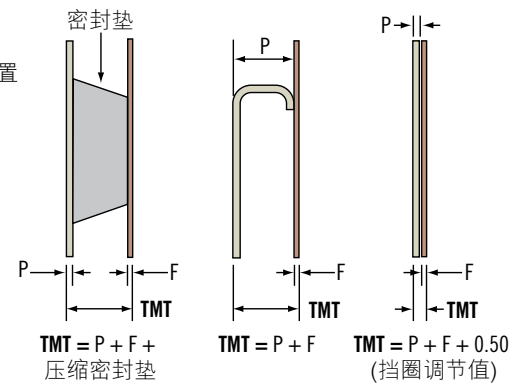
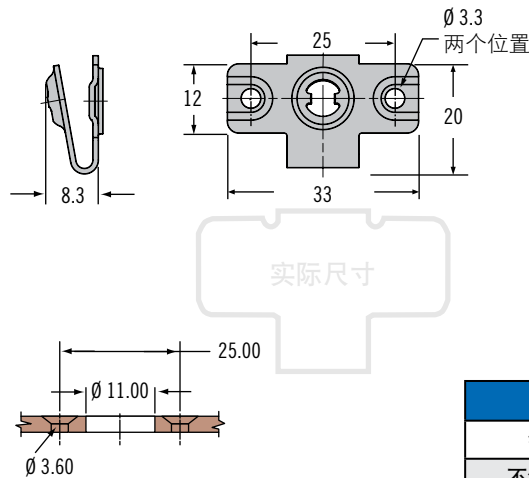

零件号		螺栓选择栏
钢	D8-336-400-121	A
不锈钢	D8-336-400-200	

材料及表面处理

钢, 浸锌涂层

NY

D4

D5

D7

焊接型

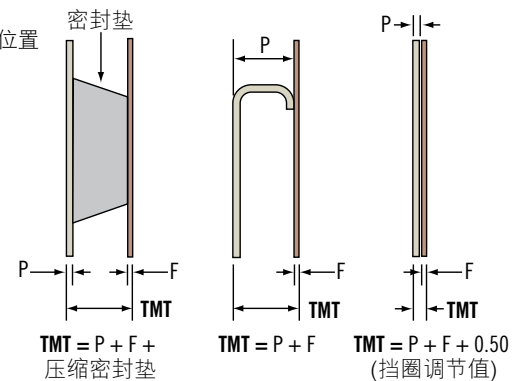
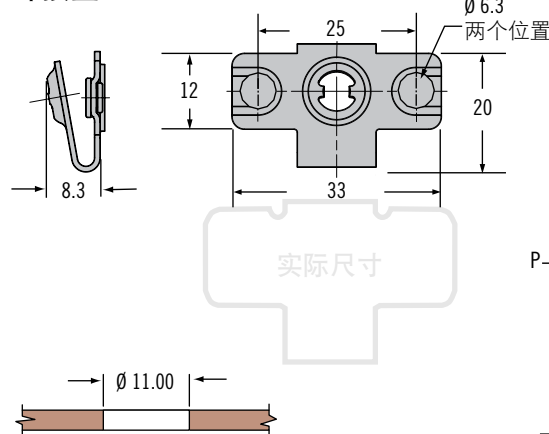

零件号	螺栓选择栏
D8-336-500-121	A

材料及表面处理

钢, 浸锌涂层

侧面固定型

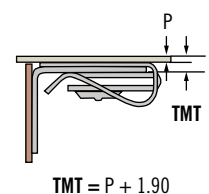
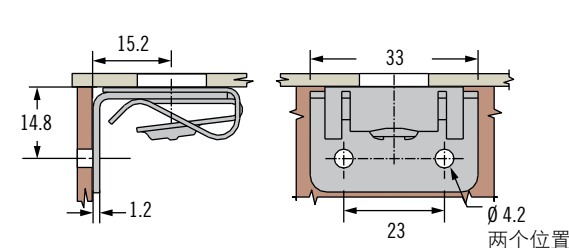

零件号

参阅表格

附注

在第399页上的螺栓长度表中选择螺栓长度时, 可使用图示的螺栓选择栏

零件号	螺栓选择栏
D8-336-310-121	B

其他可用选项。有关种类、零件号、安装及规格的详细信息, 请访问



www.southco.com/D8

尺寸单位为毫米, 除非另有声明

DZUS®

southco®
CONNECT · CREATE · INNOVATE

D8 DZUS® PANEX 1/4转快锁式紧固件

搭扣·尺寸6



401

夹紧型

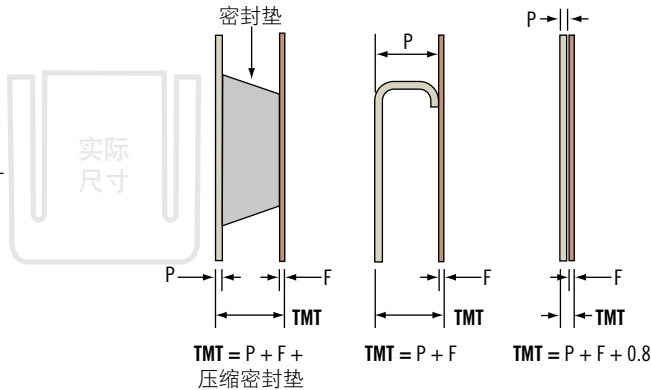
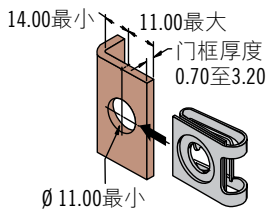
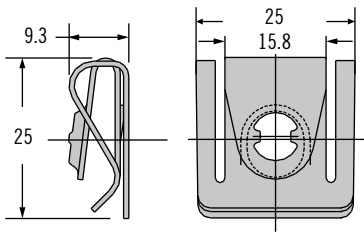

零件号	螺栓选择栏
D8-336-300-121	B

材料及表面处理

钢, 浸锌涂层

零件号

参阅表格

附注

在第399页上的螺栓长度表中选择螺栓长度时, 可使用图示的螺栓选择栏

82

85

D8

D9

D1

D4

D5

D7

袖珍夹紧型

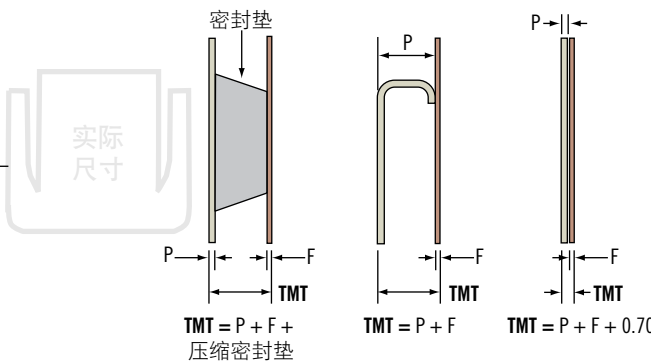
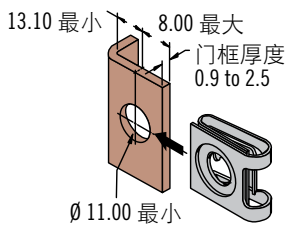
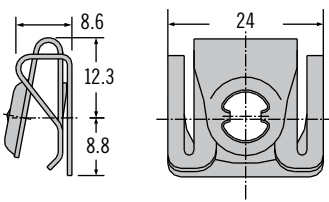

零件号	螺栓选择栏
钢 D8-336-330-121	B
不锈钢 D8-336-330-200	

材料及表面处理

钢, 浸锌涂层或不锈钢

零件号

参阅表格

附注

在第399页上的螺栓长度表中选择螺栓长度时, 可使用图示的螺栓选择栏

NY



前端固定

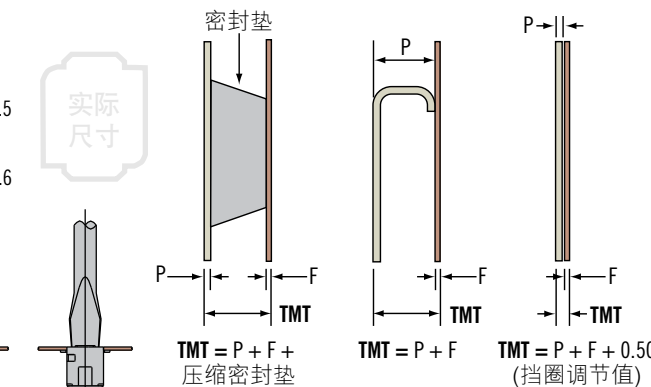
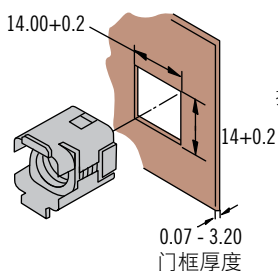
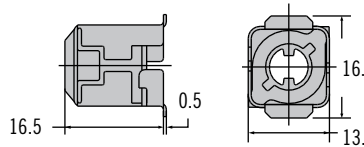

零件号	螺栓选择栏
D8-336-200-190	C

材料及表面处理

钢, 镀锌和不锈钢

零件号

参阅表格

附注

在第399页上的螺栓长度表中选择螺栓长度时, 可使用图示的螺栓选择栏

其他可用选项。有关种类、零件号、安装及规格的详细信息, 请访问



D8 DZUS® PANEX 1/4转快锁式紧固件

搭扣·尺寸6

材料及表面处理

黄铜和钢, 镀锌或不锈钢

安装说明

按压搭扣, 使其与门框齐平

附注

图示的安装搭扣与门框齐平。要去除门框和外面板之间的缝隙, 安装厚度必须 \geq 所选挡圈的厚度。需将此厚度增加至TMT。

零件号

参阅表格

附注

在第399页上的螺栓长度表中选择螺栓长度时, 可使用图示的螺栓选择栏

压入型 - 前端固定

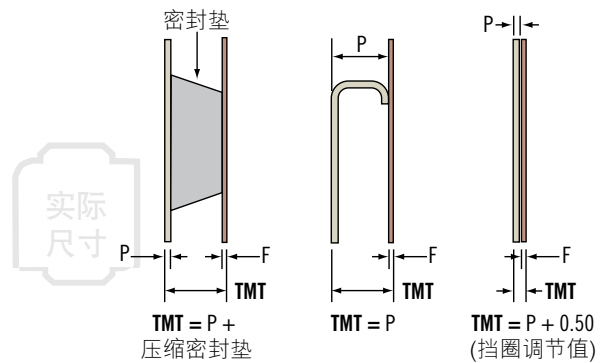
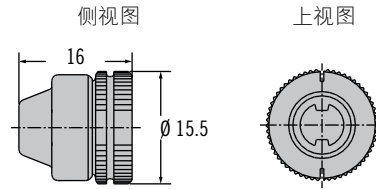

实体安装

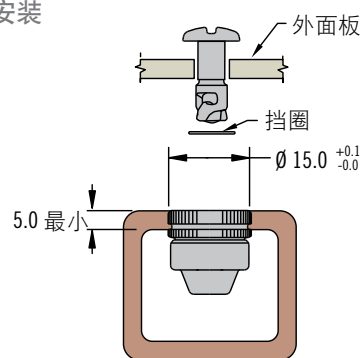

封闭安装

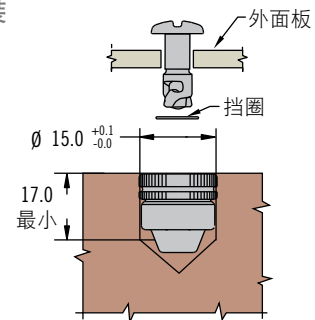

零件号	螺栓选择栏
D8-336-100-300	D

材料及表面处理

钢, 镀锌

安装说明

请参阅第543页的安装指南

零件号

参阅表格

附注

在第399页上的螺栓长度表中选择螺栓长度时, 可使用图示的螺栓选择栏

压入型 - 自紧型

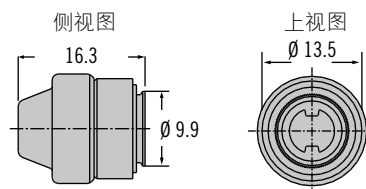

实际尺寸

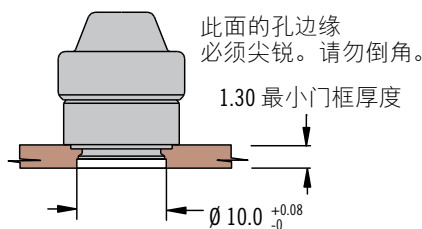
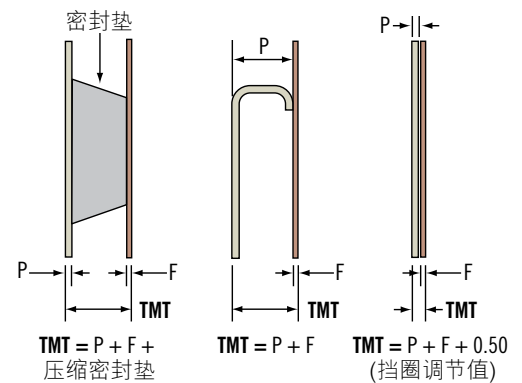

零件号	螺栓选择栏
D8-336-110-190	E

其他可用选项。有关种类、零件号、安装及规格的详细信息, 请访问



www.southco.com/D8

尺寸单位为毫米, 除非另有声明

DZUS®

southco®
CONNECT · CREATE · INNOVATE

D8 DZUS® PANEX 1/4转快锁式紧固件 挡圈和配件·尺寸6



403

按压式不锈钢挡圈

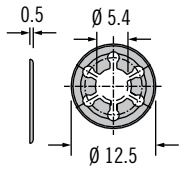

按压式塑料挡圈

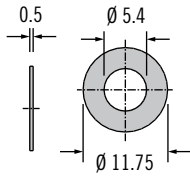

杯形垫圈

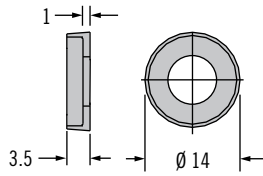

弹出弹簧

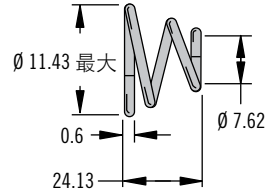

弹出弹簧和壳体组件
(必须用不锈钢挡圈固定)

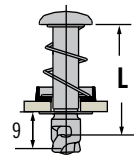

类型	零件号	材料	调节值
按压式塑料	D8-326-100-040	高密度聚乙烯, 本色	包含于TMT计算中
按压式	D8-326-101-200	不锈钢	
杯形垫圈	D8-376-001-049	热塑性塑料, 黑色	增加1.00
弹出弹簧	D4-EHF5-3-950QA	不锈钢	增加1.00

材料及表面处理

参阅表格

配件

使用弹出装置时, 请将TMT增加2

附注

杯形垫片只适用于工具头型(一字头、十字头、内六角头及防撬型)

组件包括另外订购且散装运输的弹簧、壳体和螺栓

零件号

参阅表格

固定弹簧(必须用钢挡圈固定)

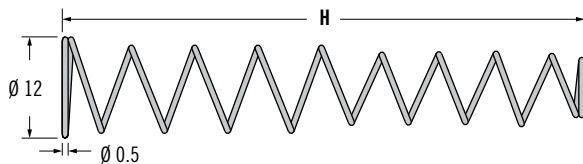

带固定弹簧

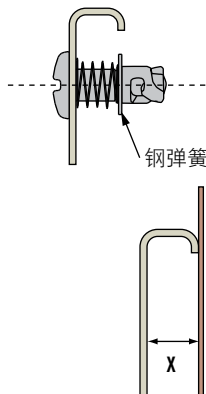

不带固定弹簧

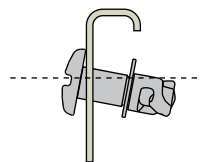

零件号	H	X最小	X最大
D8-326-200-200	48	19	44
D8-326-201-200	25	5	21



D8 DZUS® PANEX 1/4转快锁式紧固件

螺栓·尺寸9

材料及表面处理

螺栓: 钢, 镀锌铬酸盐或镀铬

82

85

D8

D9

D1

D4

D5

D7

NY



H 头型 - 工具驱动

圆形一字头

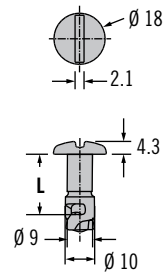

实际
尺寸

内六角头

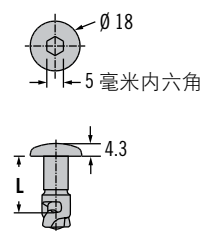

十字头

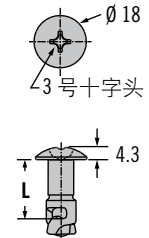

H 头型 - 手动驱动

翼形

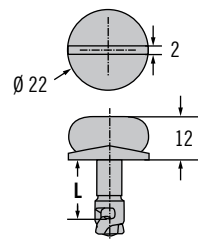

实际
尺寸

手环形

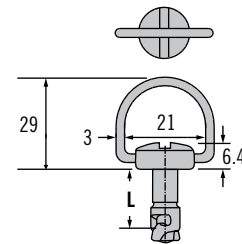

实际
尺寸

螺栓面板准备

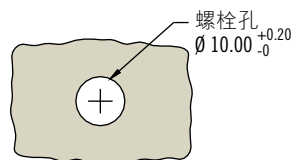

其他可用选项。有关种类、零件号、安装及规格的详细信息, 请访问



www.southco.com/D8

尺寸单位为毫米, 除非另有声明

DZUS®

southco®
CONNECT · CREATE · INNOVATE

D8 DZUS® PANEX 1/4转快锁式紧固件

螺栓选择·尺寸9



405

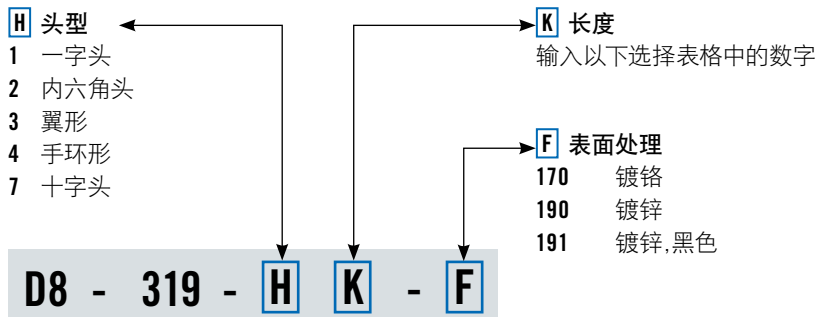

零件号选择

82

85

D8

D9

D1

D4

D5

D7

NY



选择合适的紧固件:

1. 选择搭扣

参阅第406-408页选择搭扣

2. 选择挡圈和配件

参阅第409页选择并注明调节值

3. 指定螺栓长度

使用所选搭扣的计算公式计算被锁物的总厚度(TMT)。

使用螺栓长度选择表(左)查找TMT范围, 使用所选搭扣给定的列(A或B)。

4. 完成螺栓零件号

通过指定头型**H**、螺栓长度**K**和材料**M**

例如:

对于铆接型

D8-339-400-121, 请使用A栏

若TMT值计算为5.2, 则K=13

对于钢、镀锌材料中的一字头

型, 完整的零件号为: D8-319-113-190

可参阅第377的完整示例。

附注

不锈钢材料的最小起订量可能更大。详情请联系索斯科。

螺栓长度表					
A		B		K	L ±.15
TMT范围: D8-339-400-121 D8-339-500-121 D8-339-300-121 D8-339-301-121 D8-339-305-121		TMT范围: D8-339-200-190			
最小	最大	最小	最大		
3.0	3.9	~	~	11	11
4.0	4.9	~	~	12	12
5.0	5.9	~	~	13	13
6.0	6.9	~	~	14	14
7.0	7.9	~	~	15	15
8.0	8.9	~	~	16	16
9.0	9.9	~	~	17	17
10.0	10.9	~	~	18	18
11.0	11.9	~	~	19	19
12.0	12.9	~	~	20	20
13.0	13.9	~	~	21	21
14.0	14.9	2.5	3.4	22	22
15.0	15.9	3.5	4.4	23	23
16.0	16.9	4.5	5.4	24	24
17.0	17.9	5.5	6.4	25	25
18.0	18.9	6.5	7.4	26	26
19.0	19.9	7.5	8.4	27	27
20.0	20.9	8.5	9.4	28	28
21.0	21.9	9.5	10.4	29	29
22.0	22.9	10.5	11.4	30	30





D8 DZUS® PANEX 1/4转快锁式紧固件

搭扣·尺寸9

材料及表面处理

钢, 浸锌涂层

安装说明

使用Ø3铆钉安装

零件号

参阅表格

附注

在第405页上的螺栓长度表中选择螺栓长度时, 可使用图示的螺栓选择栏

铆接型

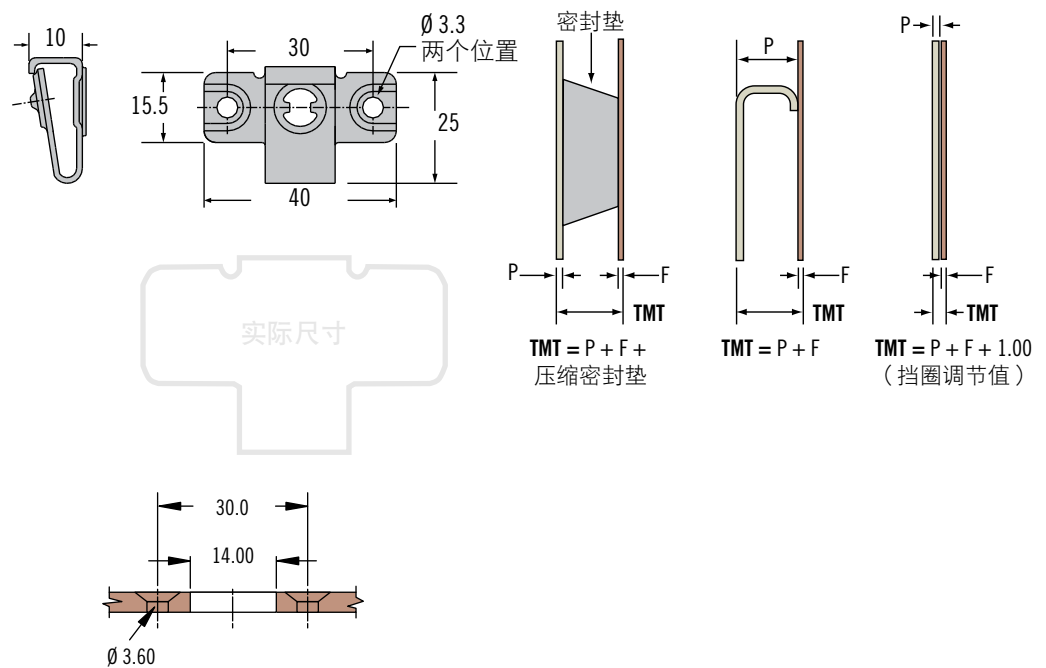

零件号	螺栓选择栏
D8-339-400-121	A

材料及表面处理

钢, 浸锌涂层

零件号

参阅表格

附注

在第405页上的螺栓长度表中选择螺栓长度时, 可使用图示的螺栓选择栏

焊接型

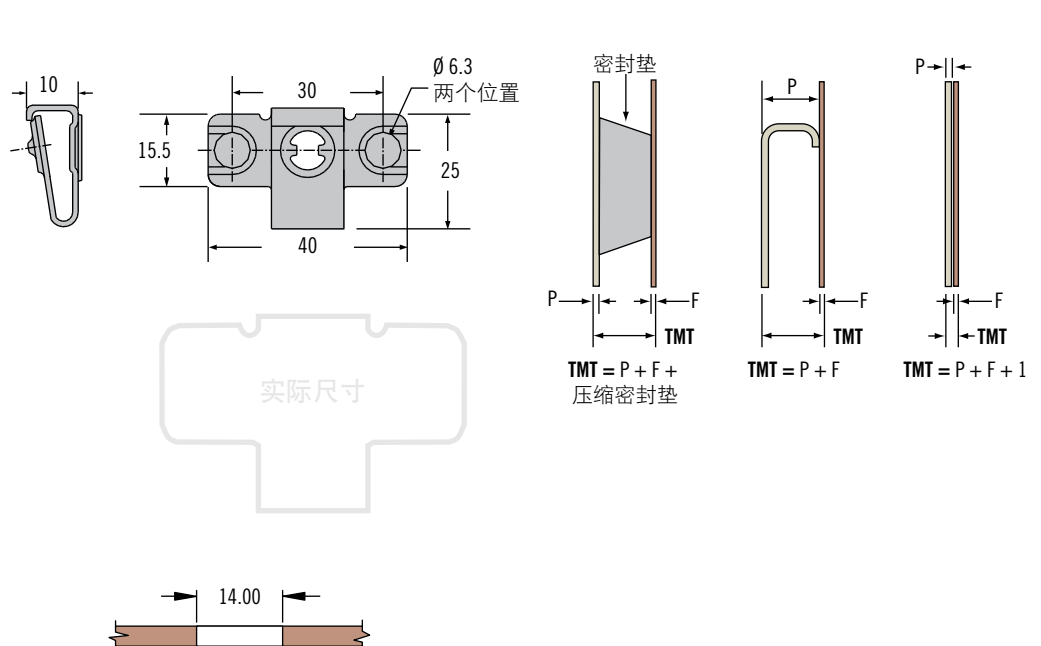

零件号	螺栓选择栏
D8-339-500-121	A

其他可用选项。有关种类、零件号、安装及规格的详细信息, 请访问



www.southco.com/D8

尺寸单位为毫米, 除非另有声明

DZUS®

southco®
CONNECT · CREATE · INNOVATE

D8 DZUS® PANEX 1/4转快锁式紧固件 搭扣·尺寸9



侧面固定型

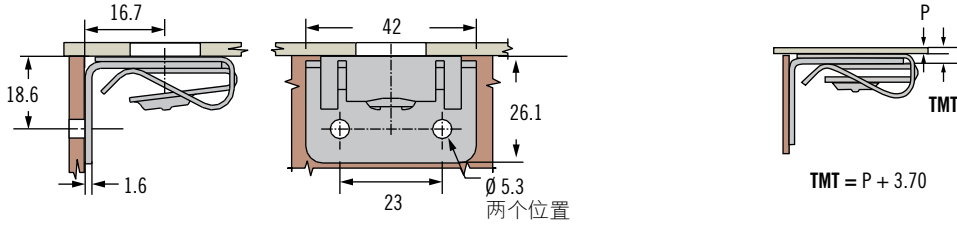

材料及表面处理

钢, 浸锌涂层

82

85

D8

D9

D1

D4

D5

D7

NY

零件号

参阅表格

附注

在第405页上的螺栓长度表中选择螺栓长度时, 可使用图示的螺栓选择栏



零件号	螺栓选择栏
D8-339-305-121	A

夹紧型

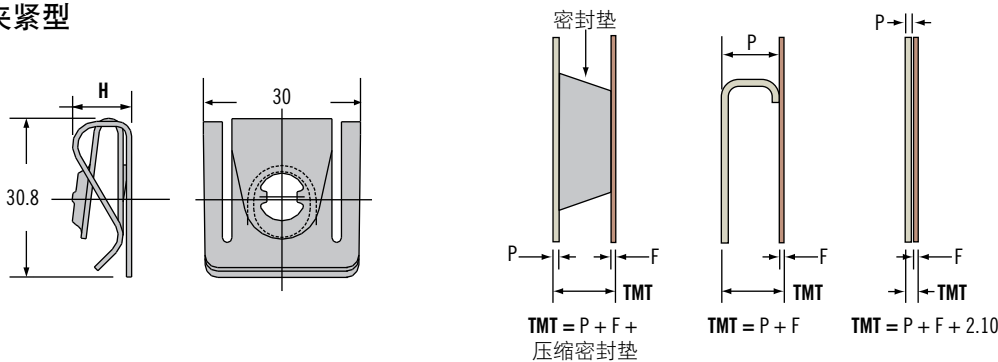

材料及表面处理

钢, 浸锌涂层

零件号

参阅表格

附注

在第405页上的螺栓长度表中选择螺栓长度时, 可使用图示的螺栓选择栏

其他可用选项。有关种类、零件号、安装及规格的详细信息, 请访问

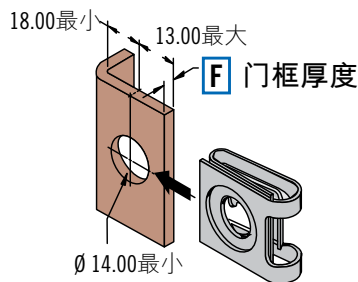

F 门框厚度范围	零件号	H	螺栓选择栏
0.7 - 3.2	D8-339-300-121	10.7	A
3.2 - 5.5	D8-339-301-121	11.3	





D8 DZUS® PANEX 1/4转快锁式紧固件

搭扣·尺寸9

材料及表面处理

钢, 镀锌

82

85

D8

D9

D1

D4

D5

D7

NY

前端固定

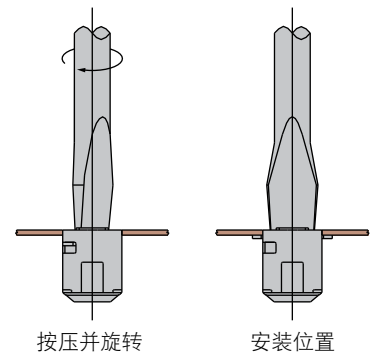
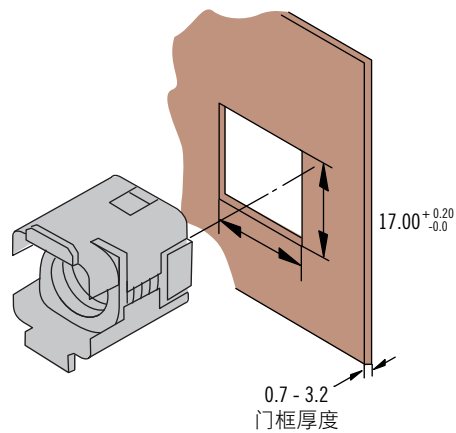
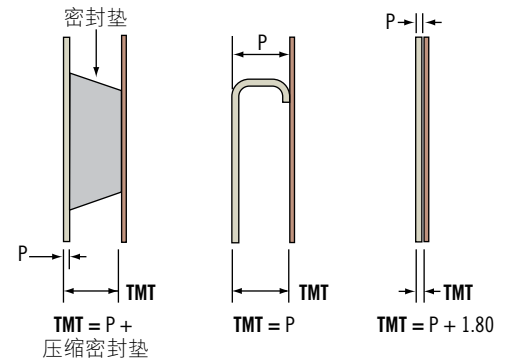
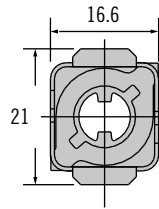
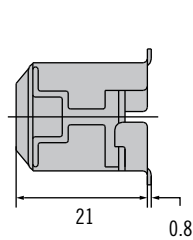

零件号

参阅表格

附注

在第405页上的螺栓长度表中选择螺栓长度时, 可使用图示的螺栓选择栏

其他可用选项。有关种类、零件号、安装及规格的详细信息, 请访问



www.southco.com/D8

类型	零件号	螺栓选择栏
前端固定	D8-339-200-190	B

尺寸单位为毫米, 除非另有声明

DZUS®

southco®
CONNECT · CREATE · INNOVATE

D8 DZUS® PANEX 1/4转快锁式紧固件 挡圈和配件·尺寸9



按压式塑料挡圈

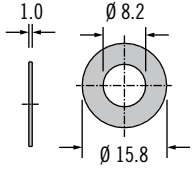

按压式钢挡圈

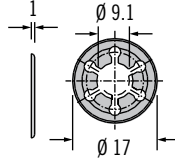

材料及表面处理

参阅表格

类型	零件号	材料	调节值
按压式塑料	D8-329-101-040	尼龙6/6, 黑色	包含于TMT计算中
按压式	D8-329-101-200	不锈钢	

82

85

D8

D9

D1

D4

D5

D7

NY



固定弹簧(必须用钢挡圈固定)

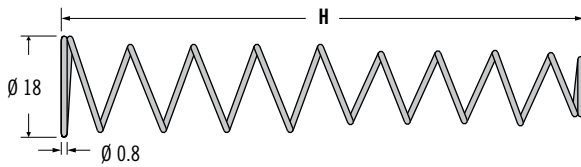

带固定弹簧

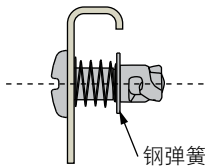

不带固定弹簧

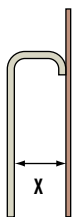
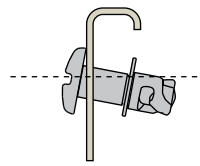

零件号	H	X最小	X最大
D8-329-200-200	48	7	43

其他可用选项。有关种类、零件号、安装及规格的详细信息, 请访问



www.southco.com/D8

索斯科®自紧型产品安装指南

使用以下索斯科®产品提供的自紧型产品安装说明,使其成为用法简单的面板栓式紧固件:

- 栓式螺钉
- 1/4 转快锁式紧固件的搭扣
- 快速引导式螺纹螺钉的搭扣
- 弹簧柱塞
- 栓式螺母
- 螺纹镶嵌件

当自紧型紧固件被按入准备妥当的孔内时,该紧固件将面板材料以冷流方式移动到紧固件的固定凹槽内。然后材料将紧固件固定在面板内。

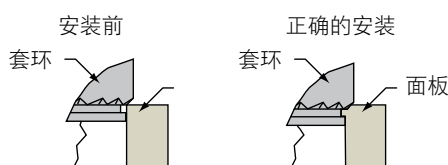

决定按入式安装顺利完成的因素有:

材料:

面板材料的硬度不能超出索斯科®的推荐值。如果面板太硬,紧固件将无法正确安装。

安装孔:

固定孔可以使用钻、冲压或铸造的方法成孔。

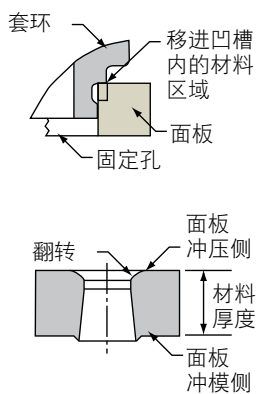

- 孔边缘: 顶部的孔边缘必须尖锐且没有破损。不要倒角。
- 冲压孔: 使用小间隙的冲压工具和冲模工具,将翻转和开裂角减至最少。
- 孔直径: 在安装紧固件的面板一侧表面上测量孔的直径。该直径不能超过所属索斯科®产品的技术规格。

- 如果孔过大,就不会有足够的材料流入固定凹槽内,紧固件也就无法充分地固定。
- 如果孔过小,紧固件就无法配套,安装也变得困难,安全无法得到保障。
- 从面板边缘开始的孔距离: 除非另有标注,推荐的最小距离是1.5x固定孔的直径。

- 如果安装太靠近边缘会导致材料向相反方向移动,损坏面板边缘。要靠近边缘安装,您需要限制面板边缘。

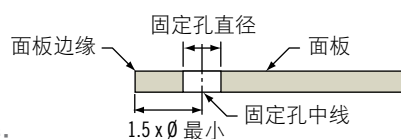

面板厚度:

在固定孔位置的面板厚度必须符合或高过索斯科推荐的最低要求。

如果材料太薄,可能导致面板形变和或损毁。

遵照以下提示,您的安装将会又快又轻松:

如何安装: 在注明的地方请使用推荐的工具和合适的支撑工具。

- 使用平行作用力按压
- 使用的冲压工具,其直径大于紧固件的头

安装压力: 如果要安装正确必须使用均匀分布充分的安装压力。它和紧固件被压入门板的深度无关。

- 索斯科不推荐使用锤子。因为锤子的冲击力不能均匀地分布让面板材料完全流入紧固件的固定凹槽。
- 根据上述注明的标准,每次应用的安装压力会各不相同。
- 在没有套环的部件上使用强制停止,将其压入直到滚花的边缘刚好露出。

何时安装:

建议在对面板进行镀层或表面处理之后再安装。

孔的直径必须满足规格,然后进行表面处理或镀层。

- 切勿过度安装部件。否则会影响材料,减少止动强度。

