



09 系列快锁螺钉

螺栓·小型

材料与表面处理

低碳钢，表面硬化，镀锌，铬酸盐
加保护层或不锈钢

如何指定：

1. 确定外面板和门框厚度：

外面板P=

门框厚度F=

2. 选择搭扣

3. 选择挡圈款式

4. 使用所选搭扣和挡圈，从对
面表格中选择正确的常量

5. 将外面板厚度(P)、门框厚
度(F)和步骤4中找出的常量
加在一起，来确定被锁物的总
厚度(TMT)

$TMT = P + F + \text{常量}$

6. 在零件号表格第一栏显示
范围中找出TMT值

7. 确保外面板厚度P不超过第
二栏中给定的值，这可确保挡
圈正确安装在最后的螺纹
上面并可固定到外面
板上

8. 查阅零件号表格，选择合适您
所需头型的零件号

零件号

参阅表格

附注

对于全缩回型螺钉，B必须小于门
框厚度和搭扣高度的总和

如需不锈钢螺钉（仅一字头和滚
花头），请将零件号最后两位数
更改为“26”。

例如：09-11-102-26

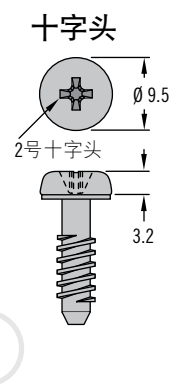
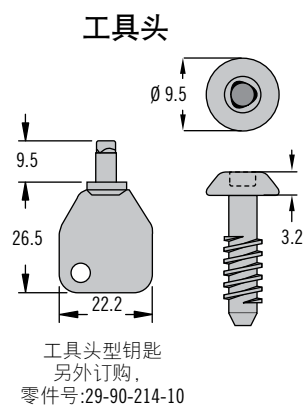
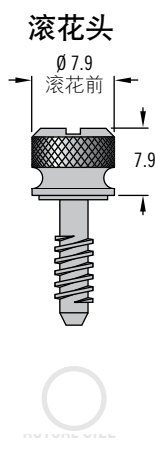
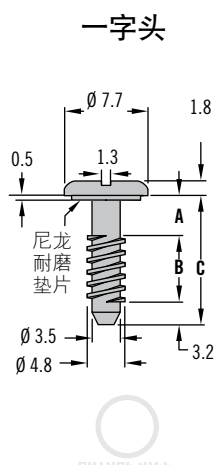
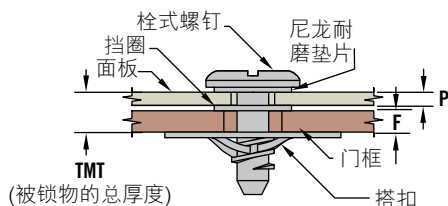

常量表

挡圈类型	搭扣类型			
	平片铆接或焊接	夹紧	马鞍	压入
不锈钢	0.3	1.0	4.5	-1.3
尼龙	1.1	1.6	5.3	-0.5

第一栏		第二栏	螺钉组件零件号				尺寸		
TMT		外面板 P	一字头	滚花头	工具头	十字头	A	B	C
最小	最大								
1.3	3.2	0.9	09-11-102-11	09-13-102-11	09-T-102	09-P-102	2.5	5.0	10.7
2.5	3.2	2.2	09-11-103-11	09-13-103-11	09-T-103	09-P-103	3.8	3.7	
1.3	6.4	0.9	09-11-202-11	09-13-202-11	09-T-202	09-P-202	2.5	8.2	13.9
2.5	6.4	2.2	09-11-203-11	09-13-203-11	09-T-203	09-P-203	3.8	6.9	
3.8	6.4	3.4	09-11-204-11	09-13-204-11	09-T-204	09-P-204	5.1	5.6	
5.1	6.4	4.7	09-11-205-11	09-13-205-11	09-T-205	09-P-205	6.4	4.4	
1.3	9.5	0.9	09-11-302-11	09-13-302-11	09-T-302	09-P-302	2.5	11.4	17.1
2.5	9.5	2.2	09-11-303-11	09-13-303-11	09-T-303	09-P-303	3.8	10.1	
3.8	9.5	3.4	09-11-304-11	09-13-304-11	09-T-304	09-P-304	5.1	8.8	
5.1	9.5	4.7	09-11-305-11	09-13-305-11	09-T-305	09-P-305	6.4	7.3	
7.6	9.5	7.2	09-11-307-11	09-13-307-11	09-T-307	09-P-307	8.9	5.0	

其他选项可供选择。有关种类、零件号、
安装及规格的详细信息，请访问



www.southco.com/09

尺寸单位为毫米，除非另有声明

southco
CONNECT · CREATE · INNOVATE

09 系列快锁螺钉 搭扣/挡圈·小型



平片型搭扣

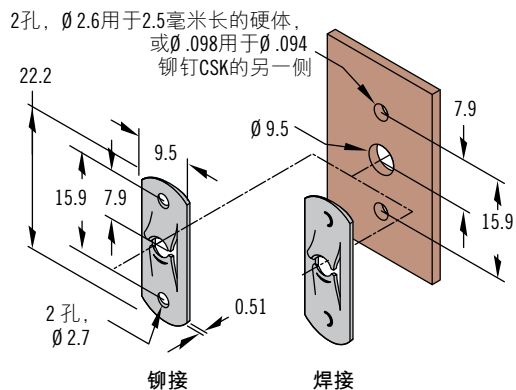

夹紧型搭扣

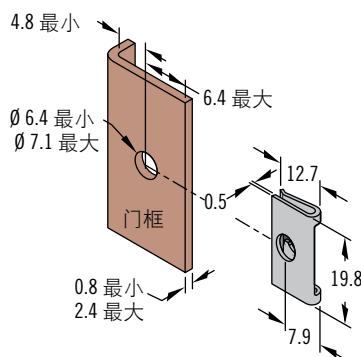

自紧型搭扣

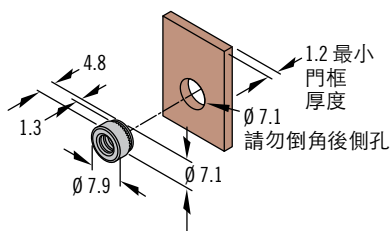

马鞍型搭扣

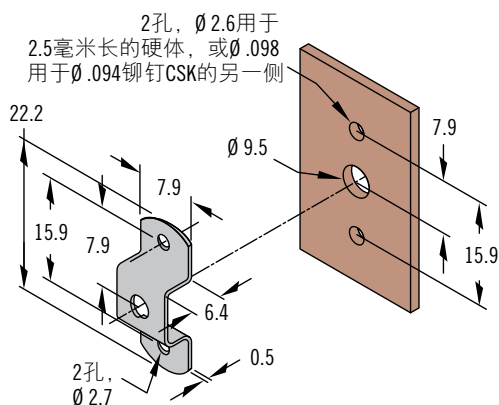

挡圈

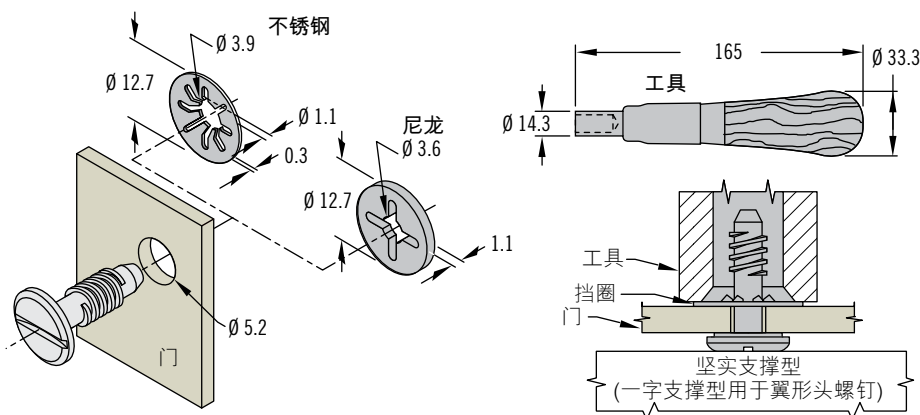

材料与表面处理

钢, 浸锌涂层或不锈钢

安装说明

请参阅第543页的自紧型安装指南

类型	搭扣零件号	
	钢	不锈钢
铆接型平片搭扣	09-41-101-11	09-41-101-24
焊接型平片搭扣	~	09-41-103-24
夹紧型搭扣	09-43-101-11	09-43-101-24
压入式搭扣型号	09-44-101-11	~
马鞍型搭扣	09-42-101-11	09-42-101-24

挡圈款式	挡圈零件号	工具零件号
302不锈钢, 钝化	09-6-1	12-0-20980-11
尼龙, 黑色	09-49-102-42	

零件号

参阅表格



12 系列快锁螺钉

螺栓·中型

材料与表面处理

低碳钢，表面硬化，镀锌，铬酸盐加保护层或不锈钢

如何指定：

1. 确定外面板和门框厚度：

外面板 P=

门框厚度 F=

2. 选择搭扣

3. 选择挡圈款式

4. 使用所选搭扣和挡圈，从对面表格中选择正确的常量

5. 将外面板厚度(P)、门框厚度(F)和步骤4中找出的常量加在一起，来确定被锁物的总厚度(TMT)

$TMT = P + F + \text{常量}$

6. 在零件号表格第一栏显示范围中找出TMT值

7. 确保外面板厚度P不超过第二栏中给定的值，这可确保挡圈正确安装在最后的螺纹上面并可螺钉固定到外面板上

8. 查阅零件号表格，选择合适您所需求头型的零件号

附注

对于全缩回型螺钉，B必须小于内面板厚度和搭扣高度的总和

如需不锈钢螺钉（仅一字头、翼形和滚花头），请将零件号最后两位数更改为“12”。

例如：12-11-102-12

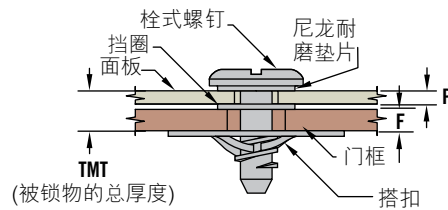

一字头

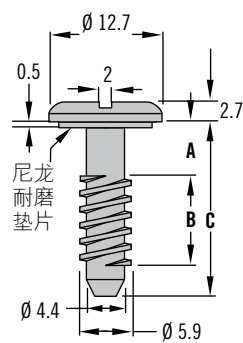

翼形头

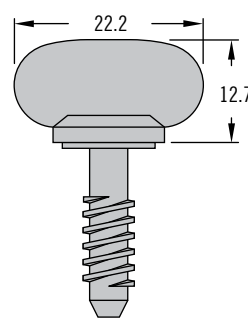

滚花头

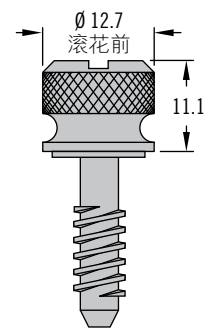

工具头

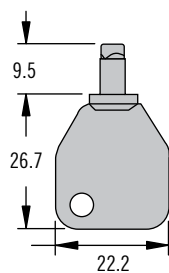

工具头型钥匙
另外订购，
零件号29-90-214-10

十字头

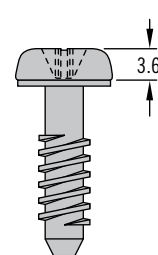
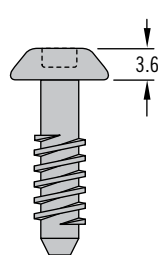
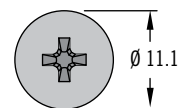
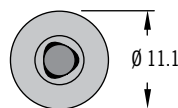

常量表

挡圈类型	搭扣类型				
	平片	夹紧	马鞍	侧面	压入
不锈钢	0.38	1.1	4.0	1.5	-1.3
尼龙	1.4	2.0	5.31	1.5	-0.5

其他选项可供选择。有关种类、零件号、安装及规格的详细信，请访问



www.southco.com/12

尺寸单位为毫米，除非另有声明

southco
CONNECT · CREATE · INNOVATE

常量表

挡圈类型	搭扣类型				
	平片	夹紧	马鞍	侧面	压入
不锈钢	0.38	1.1	4.0	1.5	-1.3
尼龙	1.4	2.0	5.31	1.5	-0.5

零件号

参阅表格

第一栏		第二栏	螺钉组件零件号					尺寸		
要紧固的TMT		外面板 最大厚度P	一字头	翼形	滚花头	工具头	十字头	A	B	C
最小	最大									
1.3	3.2	0.6	12-11-102-11	12-12-102-11	12-13-102-11	12-T-102	12-P-102	2.5	5.8	12.3
2.5		1.9	12-11-103-11	12-12-103-11	12-13-103-11	12-T-103	12-P-103	3.8	4.5	
1.3	6.4	0.6	12-11-202-11	12-12-202-11	12-13-202-11	12-T-202	12-P-202	2.5	9.0	15.5
2.5		1.9	12-11-203-11	12-12-203-11	12-13-203-11	12-T-203	12-P-203	3.8	7.7	
3.8		3.2	12-11-204-11	12-12-204-11	12-13-204-11	12-T-204	12-P-204	5.1	6.4	
5.1		4.5	12-11-205-11	12-12-205-11	12-13-205-11	12-T-205	12-P-205	6.4	5.2	
1.3	9.5	0.6	12-11-302-11	12-12-302-11	12-13-302-11	12-T-302	12-P-302	2.5	12.1	18.7
2.5		1.9	12-11-303-11	12-12-303-11	12-13-303-11	12-T-303	12-P-303	3.8	10.9	
3.8		3.2	12-11-304-11	12-12-304-11	12-13-304-11	12-T-304	12-P-304	5.1	9.6	
5.1		4.5	12-11-305-11	12-12-305-11	12-13-305-11	12-T-305	12-P-305	6.4	8.3	
7.6		7.0	12-11-307-11	12-12-307-11	12-13-307-11	12-T-307	12-P-307	8.9	5.8	
2.5	12.7	1.9	12-11-403-11	12-12-403-11	12-13-403-11	12-T-403	12-P-403	3.8	14.1	21.9
3.8		3.2	12-11-404-11	12-12-404-11	12-13-404-11	12-T-404	12-P-404	5.1	12.8	
5.1		4.5	12-11-405-11	12-12-405-11	12-13-405-11	12-T-405	12-P-405	6.4	11.5	
7.6		7.0	12-11-407-11	12-12-407-11	12-13-407-11	12-T-407	12-P-407	8.9	9.0	
10.2		9.5	12-11-409-11	12-12-409-11	12-13-409-11	12-T-409	12-P-409	11.4	6.4	
2.5	15.9	1.9	12-11-503-11	12-12-503-11	12-13-503-11	12-T-503	12-P-503	3.8	17.2	25
3.8		3.2	12-11-504-11	12-12-504-11	12-13-504-11	12-T-504	12-P-504	5.1	16.0	
5.1		4.5	12-11-505-11	12-12-505-11	12-13-505-11	12-T-505	12-P-505	6.4	14.7	
7.6		7.0	12-11-507-11	12-12-507-11	12-13-507-11	12-T-507	12-P-507	8.9	12.1	
10.2		9.5	12-11-509-11	12-12-509-11	12-13-509-11	12-T-509	12-P-509	11.4	9.6	
12.7		12.1	12-11-511-11	12-12-511-11	12-13-511-11	12-T-511	12-P-511	14	7.1	
2.5	19.1	1.9	12-11-603-11	12-12-603-11	12-13-603-11	12-T-603	12-P-603	3.8	20.4	28.2
3.8		3.2	12-11-604-11	12-12-604-11	12-13-604-11	12-T-604	12-P-604	5.1	19.1	
5.1		4.5	12-11-605-11	12-12-605-11	12-13-605-11	12-T-605	12-P-605	6.4	17.9	
7.6		7.0	12-11-607-11	12-12-607-11	12-13-607-11	12-T-607	12-P-607	8.9	15.3	
10.2		9.5	12-11-609-11	12-12-609-11	12-13-609-11	12-T-609	12-P-609	11.4	12.8	
12.7		12.1	12-11-611-11	12-12-611-11	12-13-611-11	12-T-611	12-P-611	14	10.2	
15.3		14.6	12-11-613-11	12-12-613-11	12-13-613-11	12-T-613	12-P-613	16.5	7.7	
17.8		17.2	12-11-615-11	12-12-615-11	12-13-615-11	12-T-615	12-P-615	19.1	5.2	

其他选项可供选择。有关种类、零件号、安装及规格的详细信息，请访问



www.southco.com/12



12 系列快锁螺钉

搭扣·中型

材料与表面处理

钢, 浸锌涂层或不锈钢

侧面固定型搭扣: 1064钢, 浸锌涂层

压入型搭扣: 低碳钢, 表面硬化, 镀锌, 铬酸盐加保护层

安装说明

请参阅第497页的自紧型安装指南

侧面固定型搭扣

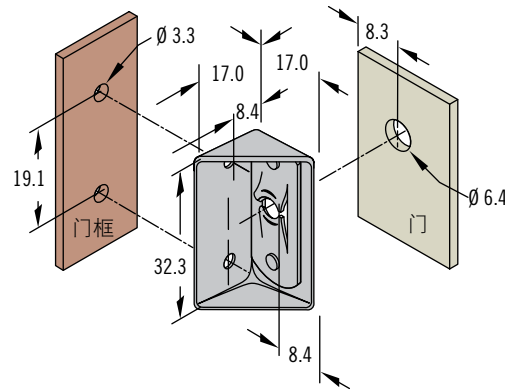

平片型搭扣

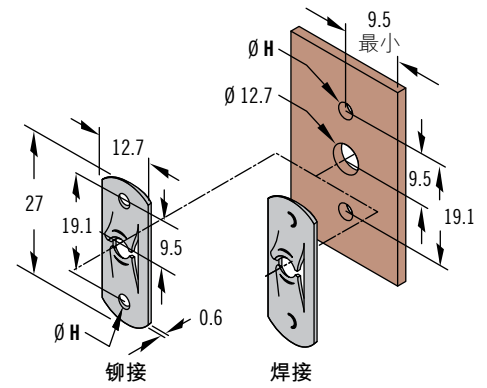

自紧型搭扣

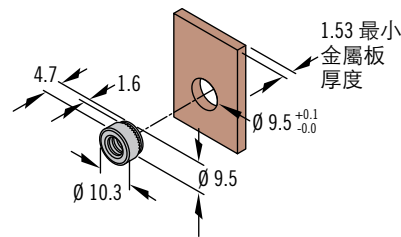

马鞍型搭扣

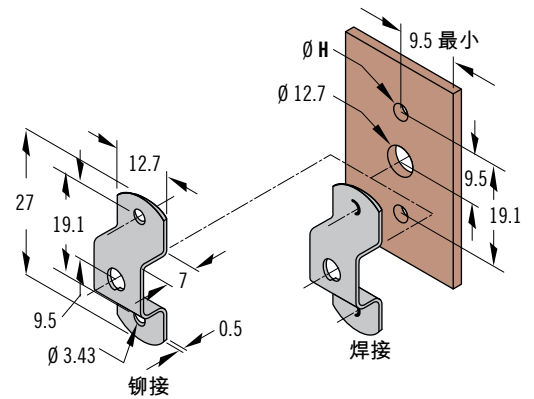

零件号

参阅表格

类型	$\varnothing H$	搭扣零件号	
		钢	不锈钢
侧面固定型搭扣	~	12-90-101-10	~
铆接型平片搭扣	2.7	12-11015-13	12-11015-14
	3.4	12-11020-11	12-11020-13
焊接型平片搭扣	~	~	12-11016-11
压入型搭扣	~	12-44-101-11	~
铆接型马鞍搭扣	3.4	12-11043-11	12-11043-12
焊接型马鞍搭扣	~	~	12-11044-12

其他选项可供选择。有关种类、零件号、安装及规格的详细信息, 请访问



www.southco.com/12

尺寸单位为毫米, 除非另有声明

12 系列快锁螺钉

搭扣/挡圈·中型



夹紧型搭扣

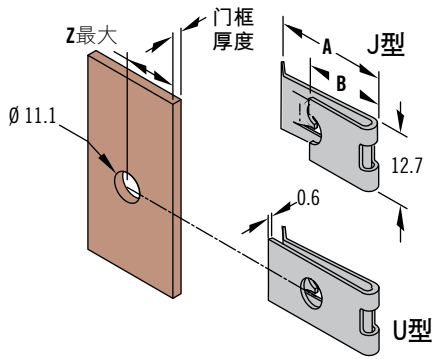

窄边缘

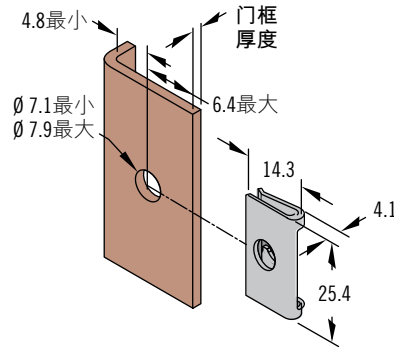

材料与表面处理

钢, 浸锌涂层或不锈钢

类型	门框厚度	A	B	Z最大	搭扣零件号	
					钢	不锈钢
夹紧型搭扣-J	0.8 to 2.8	24.8	14.2	12.7	12-11025-11	~
夹紧型搭扣-U	0.8 to 2.8	25.9			11.9	12-11017-11
	2.8 - 4.1		~	12-11027-11		~
	2.8 - 4.1		11.1	~	12-11027-12	
	4.1 - 5.5			24.8	13.5	12-11029-11
5.4 - 6.7	24.5	13.01	12-11031-11			
夹紧型搭扣-窄边缘	0.8 - 2.8	~	~	~	12-11050-27	

零件号

参阅表格

挡圈

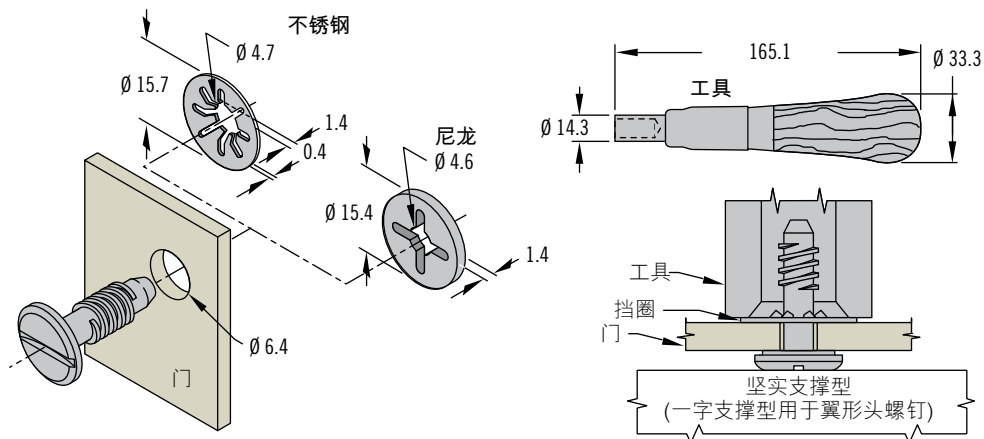

挡圈款式	挡圈零件号	工具零件号
304不锈钢, 钝化	12-6-1	12-0-20980-11
尼龙, 黑色	12-11064-42	

零件号

参阅表格

其他选项可供选择。有关种类、零件号、安装及规格的详细信息, 请访问



17 系列快锁螺钉

螺栓·大型

材料与表面处理

低碳钢, 表面硬化, 镀锌, 铬酸盐加保护层或不锈钢

1. 确定外面板和门框厚度:

外面板P=

门框厚度F=

2. 选择搭扣

3. 选择挡圈款式

4. 使用所选搭扣和挡圈, 从对面表格中选择正确的常量

5. 将外面板厚度(P)、门框厚度(F)和步骤4中找出的常量加在一起, 来确定被锁物的总厚度(TMT)

$$TMT = P+F+常量$$

6. 在零件号表格第一栏显示范围中找出TMT值

7. 确保外面板厚度P不超过第二栏中给定的值, 这可确保挡圈正确安装在最后的螺纹上面并可将其螺钉固定到外面板上

8. 查阅零件号表格行, 选择合适您所需头型的零件号

附注

对于全缩回型螺钉, B必须小于内面板厚度和搭扣高度的总和

如需不锈钢螺钉(仅一字头、翼形和滚花头), 请将零件号最后两位数更改为“12”。

例如: 17-11-104-12

零件号

参阅表格

一字头

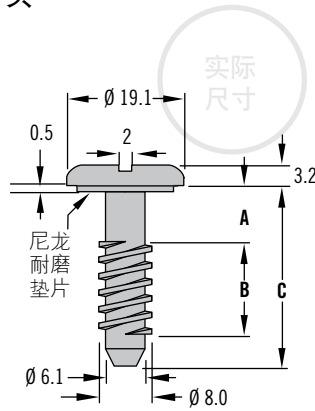

翼形头

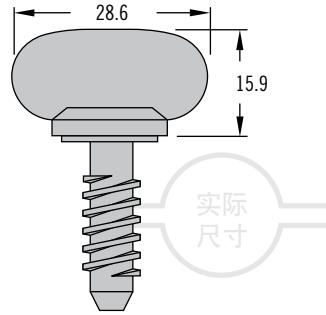

滚花头

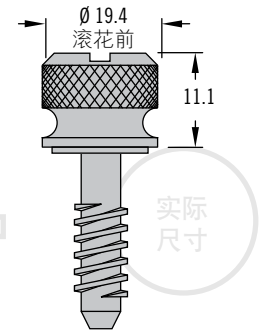

工具头

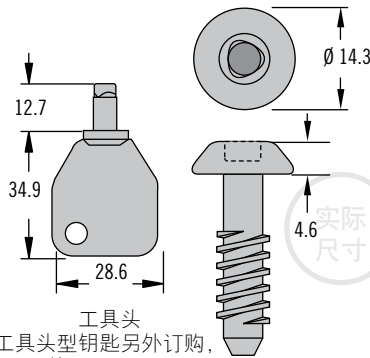

工具头
工具头型钥匙另外订购,
零件号29-90-215-10

常量表			
挡圈类型	搭扣类型		
	平片	夹紧	侧面
不锈钢	0.38	2.2	1.5
尼龙	1.9	3.5	1.5

第一栏		第二栏	螺钉组件零件号				尺寸		
要紧固的 TMT		外面板最大厚度P	一字头	翼形	滚花头	工具头	A	B	C
最小	最大								
2.5	6.4	3.1	17-11-104-11	17-12-104-11	17-13-104-11	17-T-104	5.1	9.1	19.1
5.1		5.6	17-11-106-11	17-12-106-11	17-13-106-11	17-T-106	7.6	6.6	
2.5	9.5	3.1	17-11-204-11	17-12-204-11	17-13-204-11	17-T-204	5.1	12.3	22.3
5.1		5.6	17-11-206-11	17-12-206-11	17-13-206-11	17-T-206	7.6	9.8	
7.6		8.1	17-11-208-11	17-12-208-11	17-13-208-11	17-T-208	10.2	7.2	
2.5	12.7	3.1	17-11-304-11	17-12-304-11	17-13-304-11	17-T-304	5.1	15.5	25.4
5.1		5.6	17-11-306-11	17-12-306-11	17-13-306-11	17-T-306	7.6	13	
7.6		8.1	17-11-308-11	17-12-308-11	17-13-308-11	17-T-308	10.2	10.4	
10.2		10.7	17-11-310-11	17-12-310-11	17-13-310-11	17-T-310	12.7	7.9	
2.5	15.9	3.1	17-11-404-11	17-12-404-11	17-13-404-11	17-T-404	5.1	18.7	28.6
5.1		5.6	17-11-406-11	17-12-406-11	17-13-406-11	17-T-406	7.6	16.1	
7.6		8.1	17-11-408-11	17-12-408-11	17-13-408-11	17-T-408	10.2	13.6	
10.2		10.7	17-11-410-11	17-12-410-11	17-13-410-11	17-T-410	12.7	11.1	
12.7		13.2	17-11-412-11	17-12-412-11	17-13-412-11	17-T-412	15.2	8.5	
15.2		15.8	17-11-414-11	17-12-414-11	17-13-414-11	17-T-414	17.8	6.0	

其他选项可供选择。有关种类、零件号、安装及规格的详细信息, 请访问



www.southco.com/17

尺寸单位为毫米, 除非另有声明

17 系列快锁螺钉

搭扣/挡圈·大型



489

侧面固定型搭扣

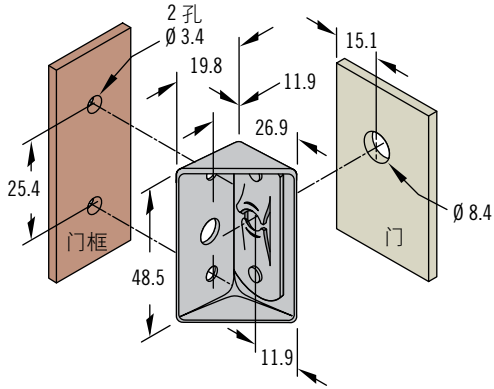

夹紧型搭扣

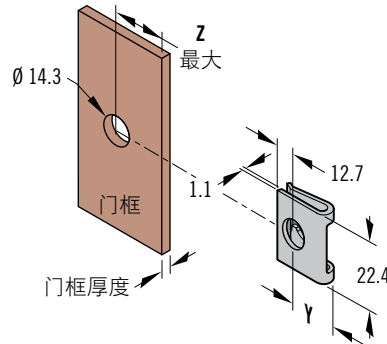

平片型搭扣

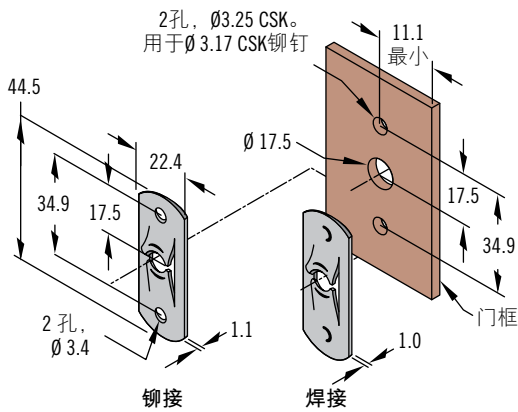

挡圈

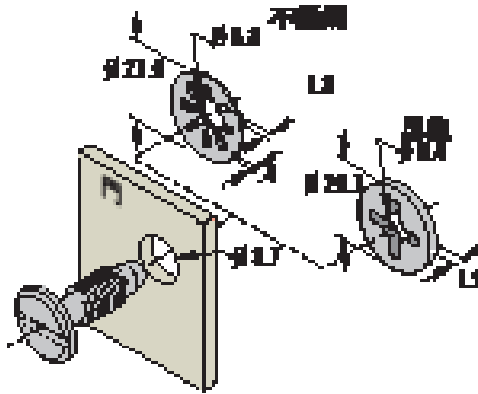

材料与表面处理

钢, 浸锌涂层或不锈钢

类型	门框厚度	Y	Z最大	搭扣零件号	
				钢	不锈钢
侧面固定型搭扣	~	~	~	17-90-101-10	~
夹紧型搭扣	1.1 - 2.4	15.7	15.0	17-10017-11	~
	2.4 - 3.6	14.7	14.2	17-10027-11	~
	3.6 - 4.9	13.7		17-10029-11	~
	4.9 - 6.1	13.5	13.5	17-10031-11	~
	6.1 - 7.3	13.0	12.7	17-10033-11	~
平片型搭扣 - 铆接型	~	~	~	17-10015-13	17-10015-14
平片型搭扣 - 焊接型	~	~	~	~	17-10016-11

挡圈款式	挡圈零件号	工具零件号
302不锈钢, 钝化	17-6-1	17-0-24585-11
尼龙, 黑色	17-10054-42	17-0-21333-11

零件号

参阅表格

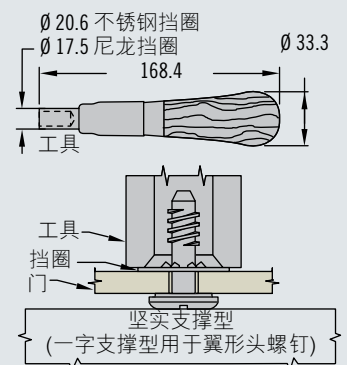

其他选项可供选择。有关种类、零件号、安装及规格的详细信息, 请访问



www.southco.com/17

索斯科®自紧型产品安装指南

使用以下索斯科®产品提供的自紧型产品安装说明,使其成为用法简单的面板栓式紧固件:

- 栓式螺钉
- 1/4 转快锁式紧固件的搭扣
- 快速引导式螺纹螺钉的搭扣
- 弹簧柱塞
- 栓式螺母
- 螺纹镶嵌件

当自紧型紧固件被按入准备妥当的孔内时,该紧固件将面板材料以冷流方式移动到紧固件的固定凹槽内。然后材料将紧固件固定在面板内。

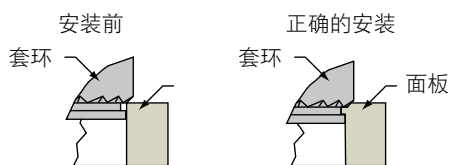

决定按入式安装顺利完成的因素有:

材料:

面板材料的硬度不能超出索斯科®的推荐值。如果面板太硬,紧固件将无法正确安装。

安装孔:

固定孔可以使用钻、冲压或铸造的方法成孔。

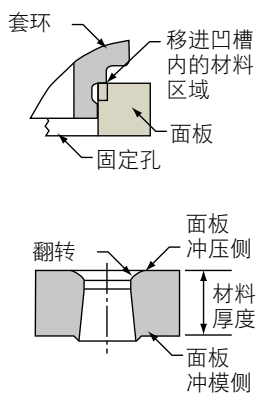

- 孔边缘: 顶部的孔边缘必须尖锐且没有破损。不要倒角。
- 冲压孔: 使用小间隙的冲压工具和冲模工具,将翻转和开裂角减至最少。
- 孔直径: 在安装紧固件的面板一侧表面上测量孔的直径。该直径不能超过所属索斯科®产品的技术规格。

- 如果孔过大,就不会有足够的材料流入固定凹槽内,紧固件也就无法充分地固定。
- 如果孔过小,紧固件就无法配套,安装也变得困难,安全无法得到保障。
- 从面板边缘开始的孔距离: 除非另有标注,推荐的最小距离是1.5x固定孔的直径。

- 如果安装太靠近边缘会导致材料向相反方向移动,损坏面板边缘。要靠近边缘安装,您需要限制面板边缘。

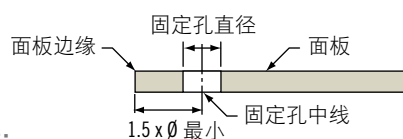

面板厚度:

在固定孔位置的面板厚度必须符合或高过索斯科推荐的最低要求。

如果材料太薄,可能导致面板形变和或损毁。

遵照以下提示,您的安装将会又快又轻松:

如何安装: 在注明的地方请使用推荐的工具和合适的支撑工具。

- 使用平行作用力按压
- 使用的冲压工具,其直径大于紧固件的头

安装压力: 如果要安装正确必须使用均匀分布充分的安装压力。它和紧固件被压入门板的深度无关。

- 索斯科不推荐使用锤子。因为锤子的冲击力不能均匀地分布让面板材料完全流入紧固件的固定凹槽。
- 根据上述注明的标准,每次应用的安装压力会各不相同。
- 在没有套环的部件上使用强制停止,将其压入直到滚花的边缘刚好露出。

何时安装:

建议在对面板进行镀层或表面处理之后再安装。

孔的直径必须满足规格,然后进行表面处理或镀层。

- 切勿过度安装部件。否则会影响材料,减少止动强度。

