



R4-EM 9 系列机械电子转动门锁

隐藏式锁舌

带内部电机控制的电子门禁

- 按压式锁紧, 电子开启
- 高效机电驱动释放负载
- 最小功耗
- 内置式连接器
- 可选扩展外壳, 提升安全性
- 门和触发感应器
- 微动开关可检测锁闭状态性
- 内置线缆支架, 提供机械解锁
- 可选12VDV或24VDC工作电压
- 高效的直流电齿轮电机驱动
- 止动机制实现拉开设计
- 简单的双孔安装

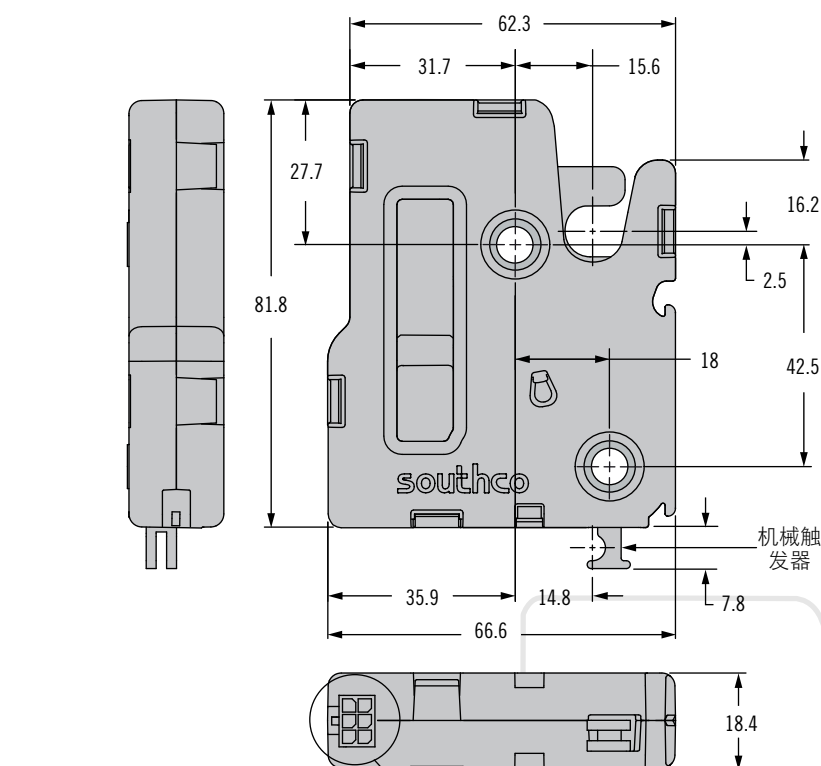
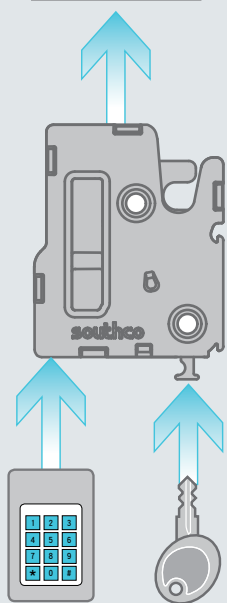

门锁线览连接

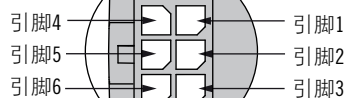

实际尺寸

零件号选择

R4 - EM - 9 **T** **B** - 150 - **P**

T 触发器款式

- A** 自动重锁, 后部触发器, 带弹开式弹簧
- D** 延迟重锁, 后部触发器, 带弹开式弹簧
- P** 延迟重锁, 后部触发器, 拉开设计

B 底座安装款式

- 1** 1/4-20螺纹
- 2** M6螺纹
- 3** Ø7.0通孔

P 包装选择

- 无** 单独包装
- 1** 散装

其他可用选项。有关种类、零件号、安装及规格的详细信息, 请访问



www.southco.com/R4-EM

尺寸单位为毫米, 除非另有声明

southco
CONNECT · CREATE · INNOVATE

安装

面板准备

底座安装款式	建议使用最小安装孔
1/4-20螺纹	Ø 7.2
M6螺纹	Ø 6.9
通孔	Ø 7.6

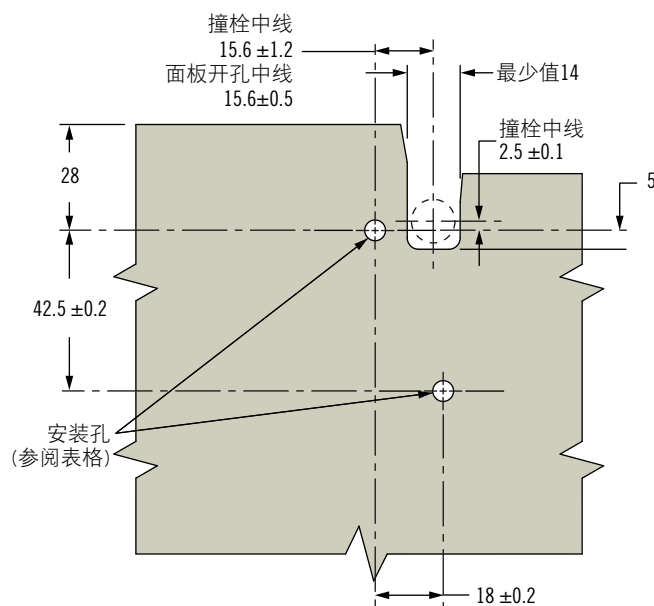

操作

参阅第34页操作说明

附件

冲击螺栓或压铸撞栓
 参阅第35页

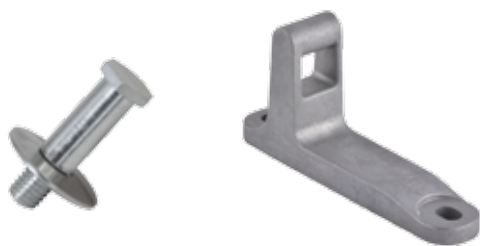

线缆安装套件
 参阅第35页



电子驱动装置
 参阅第42页



机械驱动装置
 参阅第36页



线缆
 参阅第272页



线路/接线
 参阅www.southco.com



材料和表面处理

顶部和底部锁套:

PC/ABS

轴销: 钢, 镀锌

锁舌, 触发器: 钢, 密封

弹簧: 不锈钢钝化

触发器连锁杆: 尼龙加玻纤

双稳弹簧固定器: 锌合金

驱动锁舌: 乙缩醛, 黑

输出锁舌: 乙缩醛, 白

电气规格

建议工作电压: 12VDC-24VDC电源

典型工作电流12VDC: 低于500mA

连接器

引脚分配

引脚1: 接地(-)

引脚2: 电源(+)

引脚3: 控制信号

引脚4: 门锁状态(有源输出)

引脚5: 无

引脚6: 门状态(有源输出)

其他可用选项。有关种类、零件号、安装及规格的详细信息, 请访问



www.southco.com/R4-EM



R4-EM 电子机械转动门锁

操作说明

操作—自动重锁

1. 输入信号解锁R4-EM并释放弹簧锁舌, 弹簧锁舌转动将门推开。不管输入信号何时发出, 该机制将会在解锁和自动重锁之间循环。
2. 在解锁时间失效后, 推门即可扣紧撞栓。撞栓将转动锁舌至关闭位置。

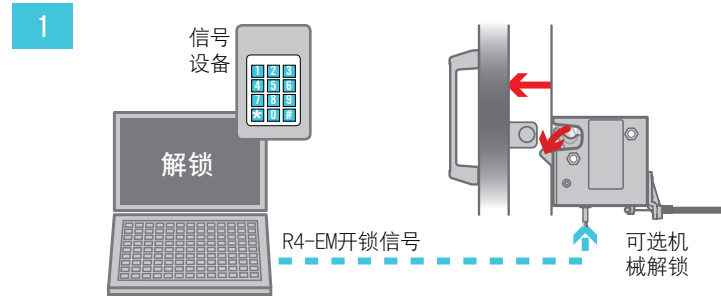

操作—延迟重锁

1. 输入信号解锁R4-EM, 使门板在关闭位置仍然可以推/拉开。解锁时间由门禁控制装置来控制。
2. 解锁后可手动将门拉开。
3. 手动推门关闭。螺栓撞击锁舌转到闭合位置, 但门锁会保持打开状态, 而且只要信号持续门可随时被再次打开。
4. 进门之后, 信号移除重新锁定R4-EM。无论门处于打开或关闭位置均可操作。

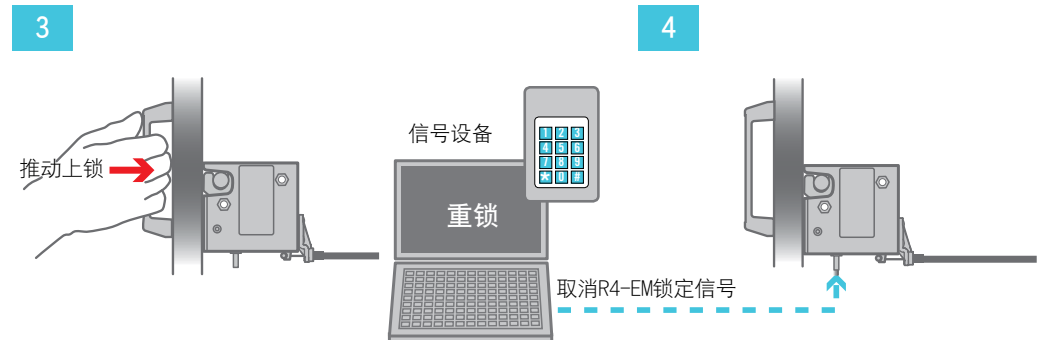
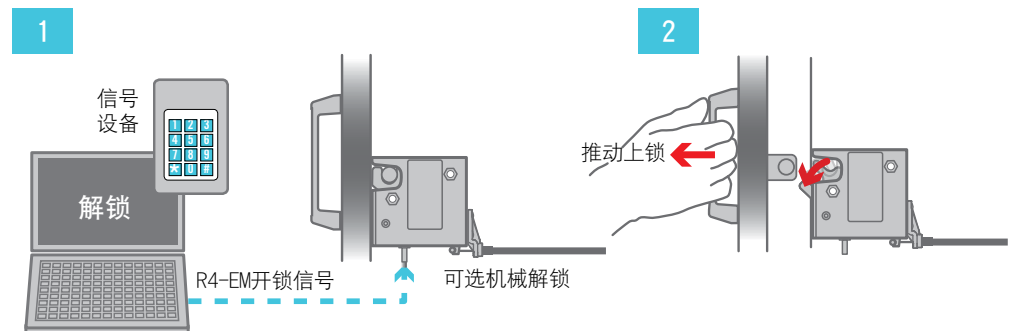

其他可用选项。有关种类、零件号、安装及规格的详细信息, 请访问



www.southco.com/R4-EM

尺寸单位为毫米, 除非另有声明

R4-EM 电子机械转动门锁

撞栓—线缆安装套件



冲击螺栓一大
零件号R4-90-121-10

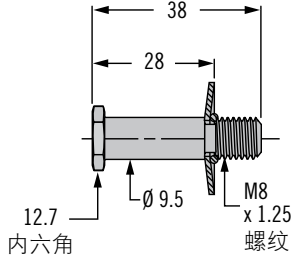

冲击螺栓一小
零件号R4-90-511-10

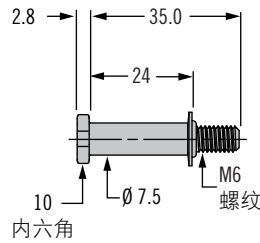

带门磁选项的压铸撞栓 零件号R4-90-804-10*
不带门磁选项的压铸撞栓 零件号R4-90-800-10*

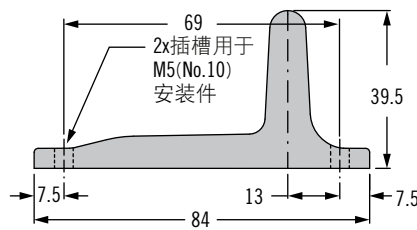
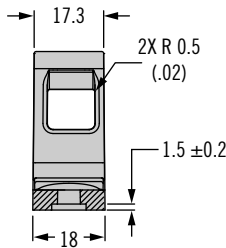

线缆安装套件

零件号R4-EM-52—包含铆钉
零件号R4-EM-72—包含螺钉

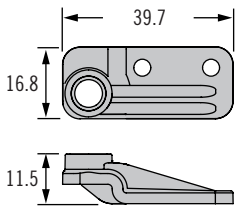

零件号R4-EM-87—
包含铆钉

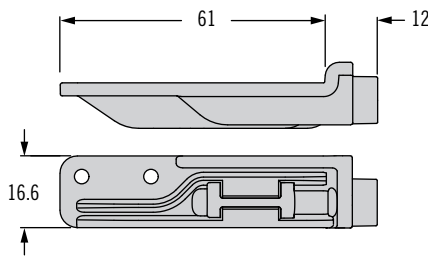

零件号R4-EM-952

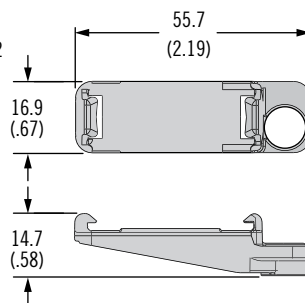

材料和表面处理

冲击螺栓: 钢, 镀锌

压铸撞栓: 锌合金

线缆安装套件: 尼龙加玻纤, 黑

*附注: 锁门和撞栓安装详情可见于www.southco.com上的锁门图纸。

	冲击螺栓		压铸撞栓		线缆安装套件			
	R4-90-121-10	R4-90-511-10	R4-90-800-10	R4-90-804-10	R4-EM-52	R4-EM-72	R4-EM-87	R4-EM-952
R4-EM-9	✓		✓	✓				✓
R4-EM-8	✓		✓	✓				
R4-EM-5 & 7	✓		✓		✓		✓	
R4-EM-4 & 6		✓				✓		
R4-EM-1 & 2	✓		✓		✓		✓	

其他可用选项。有关种类、零件号、安装及规格的信息, 请访问



www.southco.com/R4-EM