



E8 拉动式门锁

上偏心·可调

- 可调间距
- 隐藏式安装

材料与表面处理

乙缩醛（黑色）和玻璃纤维强化尼龙，黑色

调整螺母：不锈钢

性能详述

最大工作载荷：1560N

工作温度范围：

-29°C至80°C

燃烧等级：UL94-HB

安装说明

使用5颗Ø5铆钉或M5螺钉（未提供）安装组件

沿挂钩上下移动调整螺母（总共7.9），可调整锁定力

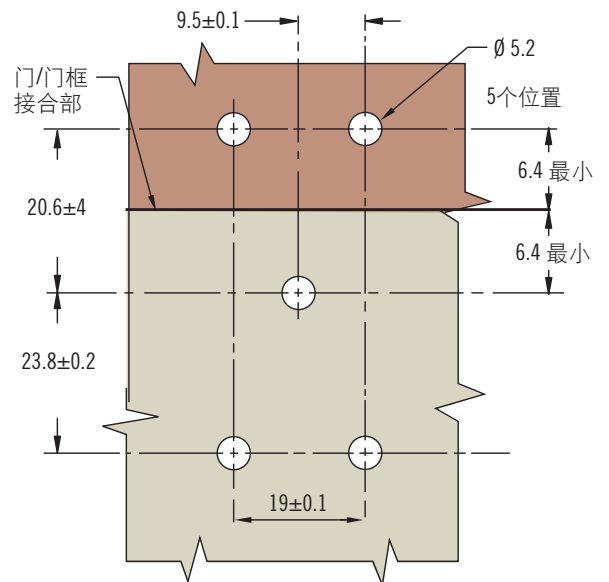
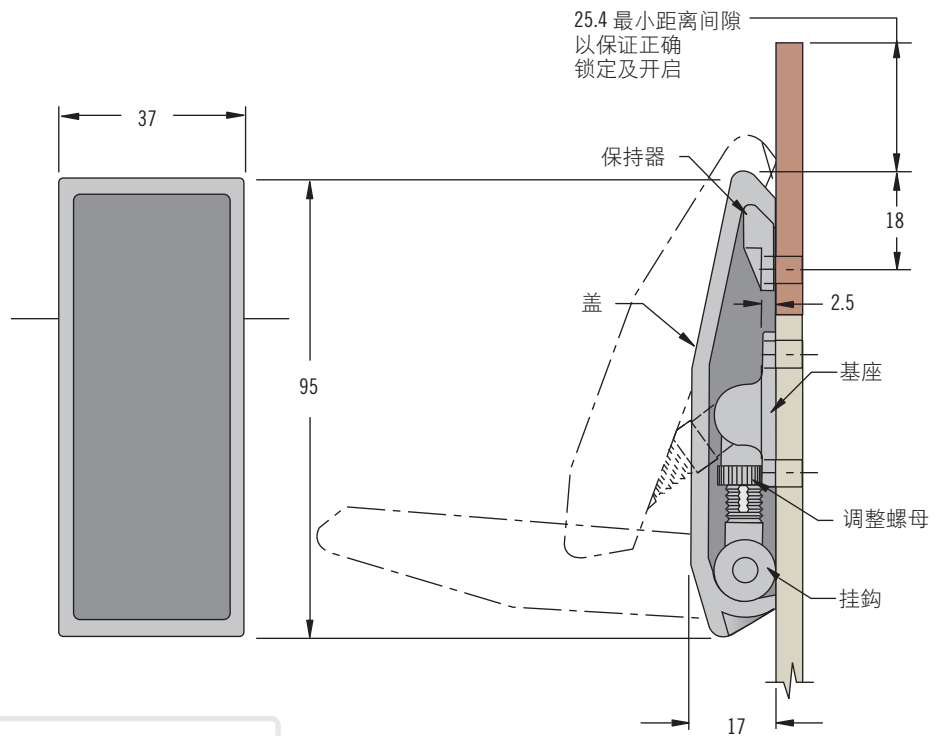
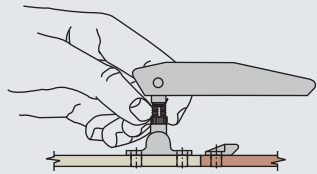

零件号

保持器组装完毕

零件号

E8-10-502-20