

# F7 拉动式门锁

## 灵活式·拉动式

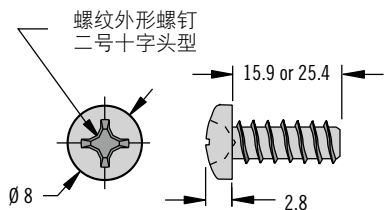
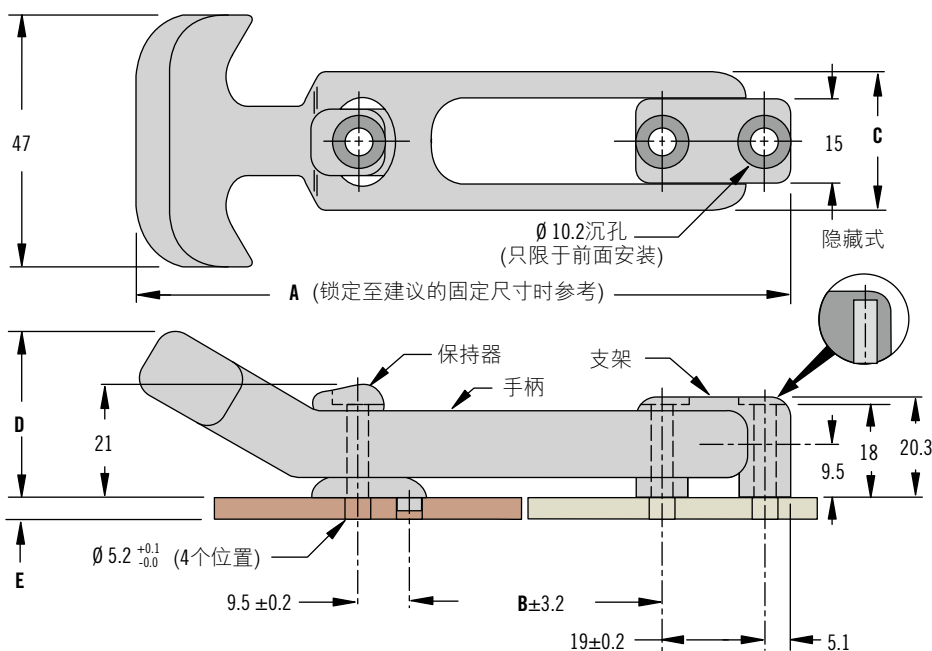

- 灵活式整体注塑成型门锁
- 抗紫外线
- 吸收和减少震动

### 材料与表面处理

热塑合成橡胶和尼龙加玻纤, 黑色

螺钉: 不锈钢, 钝化

### 性能详述

钳力

小型: 58N

中型: 84N

大型: 98N

阻燃等级: UL94-HB

### 安装说明

隐藏式:

使用螺纹外形螺钉安装组件 (另外订购)。

最大拧紧扭矩 2.0N·m

前面安装:

使用M5螺钉或Ø5铆钉安装组件 (不提供)

尺寸	零件号			安装方法	尺寸				
	门锁	保持器	螺钉 (每袋三个)		E	A	B	C	D
小型	F7-530	F7-537	~	前面	~	112	41	25.4	31
	F7-540	F7-547	F7-548-3	隐藏式(螺纹外形)	上至 8.0				
			F7-558-3	隐藏式(螺纹外形)	8.1 - 17.5				
中型	F7-630	F7-537	~	前面	~	167	72	32	29
	F7-640	F7-547	F7-548-3	隐藏式(螺纹外形)	上至 8.0				
			F7-558-3	隐藏式(螺纹外形)	8.1 - 17.5				
大型	F7-730	F7-537	~	前面	~	221	117	32	29
	F7-740	F7-547	F7-548-3	隐藏式(螺纹外形)	上至 8.0				
			F7-558-3	隐藏式(螺纹外形)	8.1 - 17.5				

### 零件号

参阅表格

门锁、保持器和螺钉需另外订购